

DE

FR

IT

EN

**Bedienungsanleitung | Mode d'emploi  
Istruzioni per l'uso | Operating Instructions  
WineCooler UCSL | Winecooler UCSL 60**

**Weintemperierschrank | Armoire de mise en température des vins  
Cantina temperata per vini | Winecooler**

## Inhalt

Garantieanspruch .....	02
EPREL-Datenbank .....	02
Ersatzteile .....	02
Gerätebeschreibung .....	02
Entsorgungshinweis .....	02
Sicherheits- und Warnhinweise.....	03
Einsatzbereich des Gerätes .....	03
Klimaklasse .....	04
Aufstellen.....	04
Elektrischer Anschluss.....	04
Türöffnungsmechanismus (TouchOpen).....	04
Bedien- und Anzeigeelemente .....	05
Gerät ein- und ausschalten .....	05
Temperatur einstellen.....	05
Ventilator .....	05
Türöffnungsalarm .....	05
Temperaturalarm .....	06
Einstellungen.....	06
Innenbeleuchtung .....	07
Luftaustausch durch Aktivkohlefilter .....	07
Einlagerungsskizze .....	08
Reinigen .....	08
Holztablar entnehmen und einsetzen .....	09
Störungen.....	09
Außer Betrieb setzen.....	09
Service & Support .....	10
Adressen Importeur.....	10

## Garantieanspruch

Die Herstellergarantie beträgt 24 Monate nach Inbetriebnahme des Geräts.

## EPREL-Datenbank

Ab dem 1. März 2021 sind die Informationen zu der Energieverbrauchskennzeichnung und den Ökodesign-Anforderungen in der europäischen Produktdatenbank (EPREL) zu finden. Unter folgendem Link <https://eprel.ec.europa.eu/> erreichen Sie die Produktdatenbank. Hier werden Sie aufgefordert, die Modellkennung einzugeben. Die Modellkennung finden Sie auf dem Typenschild. Länderspezifisch verfügbar.

## Ersatzteile

V-ZUG AG erfüllt die jeweils gültige Ökodesignverordnung bezüglich Ersatzteilverfügbarkeit.

Danke, dass Sie sich für den Kauf eines unserer Produkte entschieden haben. Ihr Gerät genügt hohen Ansprüchen und seine Bedienung ist einfach. Nehmen Sie sich trotzdem Zeit, diese Bedienungsanleitung zu lesen. So werden Sie mit Ihrem Gerät vertraut und können es optimal und störungsfrei benutzen.

## Beachten Sie bitte die Sicherheitshinweise!

### Änderungen

Text, Bild und Daten entsprechen dem technischen Stand des Gerätes zur Zeit der Drucklegung dieser Bedienungsanleitung. Änderungen im Sinne der Weiterentwicklung bleiben vorbehalten.

### Gültigkeitsbereich

Die Produktfamilie (Modellnummer) entspricht den ersten Stellen auf dem Typenschild.

Diese Bedienungsanleitung gilt für:

Modellbezeichnung	Type	Modellnummer	Masssystem
WineCooler UCSL	WC4T-51136	51136	Euro 60
WineCooler UCSL	KWUCSL60	51136	Euro 60
Winecooler UCSL 60	KWUCSL60	51093	Euro 60
Winecooler UCSL 60	KWUCSL60	51073	Euro 60

Ausführungsabweichungen sind im Text erwähnt.

## Entsorgungshinweis

Das Gerät enthält wertvolle Materialien und ist einer vom unsortierten Siedlungsabfall getrennten Erfassung zuzuführen. Die Entsorgung von ausgedienten Geräten muss fach- und sachgerecht nach den örtlich geltenden Vorschriften und Gesetzen erfolgen.



Das ausgediente Gerät beim Abtransport am Kältekreislauf nicht beschädigen, damit das enthaltene Kältemittel (Angaben auf dem Typenschild) und das Öl nicht unkontrolliert entweichen können.

- Gerät unbrauchbar machen.
- Netzstecker ziehen.
- Anschlusskabel durchtrennen.

## ⚠️ WARNUNG

**Erstickungsgefahr durch Verpackungsmaterial und Folien!**

**Kinder nicht mit Verpackungsmaterial spielen lassen.**

**Das Verpackungsmaterial zu einer offiziellen Sammelstelle bringen.**

## Gerätebeschreibung

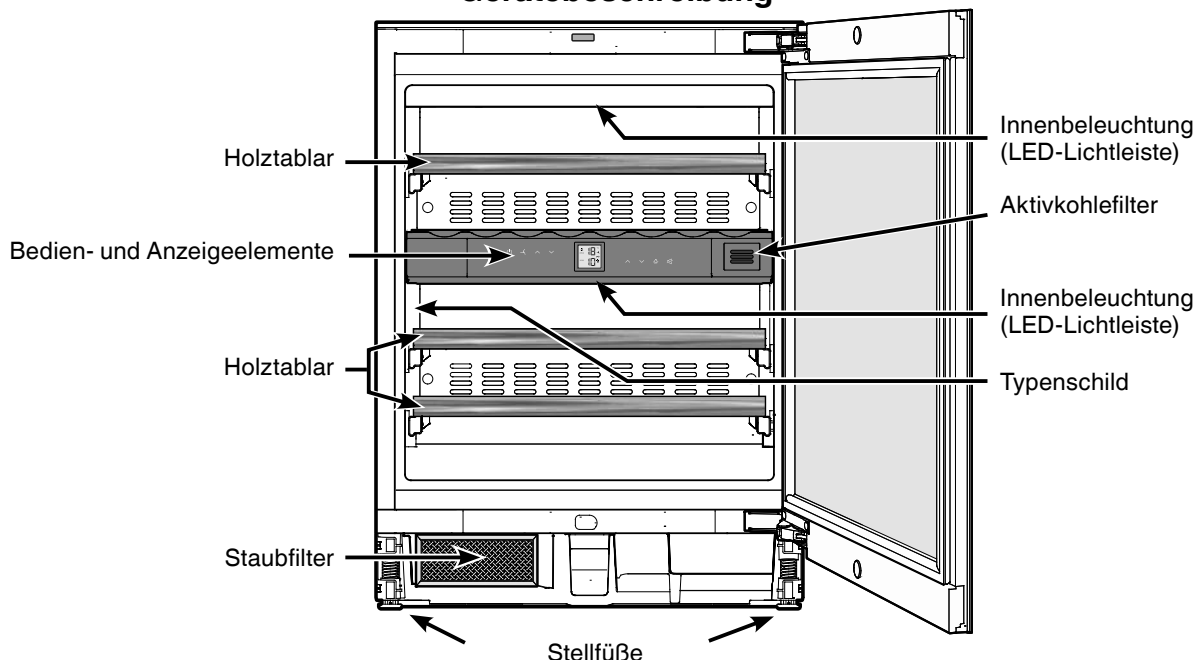

## Sicherheits- und Warnhinweise

- Um Personen- und Sachschäden zu vermeiden, sollte das Gerät von zwei Personen ausgepackt und aufgestellt werden.
- Bei Schäden am Gerät umgehend - vor dem Anschließen - beim Lieferanten rückfragen.
- Zur Gewährleistung eines sicheren Betriebes Gerät nur nach Angaben der Gebrauchsanleitung montieren und anschließen.
- Im Fehlerfall Gerät vom Netz trennen. Netzstecker ziehen oder Sicherung auslösen bzw. herausdrehen.
- Nicht am Anschlusskabel, sondern am Stecker ziehen, um das Gerät vom Netz zu trennen.
- Reparaturen und Eingriffe an dem Gerät nur vom Kundendienst ausführen lassen, sonst können erhebliche Gefahren für den Benutzer entstehen. Gleiches gilt für das Wechseln der Netzanschlussleitung.
- Im Geräteinnenraum nicht mit offenem Feuer oder Zündquellen hantieren. Beim Transport und beim Reinigen des Gerätes darauf achten, dass der Kältekreislauf nicht beschädigt wird. Bei Beschädigungen Zündquellen fernhalten und den Raum gut durchlüften.
- Sockel, Schubfächer, Türen usw. nicht als Trittbrett oder zum Aufstützen missbrauchen.
- Dieses Gerät kann von Kindern ab 8 Jahren und darüber sowie von Personen mit verringerten physischen, sensorischen oder mentalen Fähigkeiten oder Mangel an Erfahrung und Wissen benutzt werden, wenn sie beaufsichtigt oder bezüglich des sicheren Gebrauchs des Gerätes unterwiesen wurden und die daraus resultierenden Gefahren verstehen. Kinder dürfen nicht mit dem Gerät spielen. Reinigung und Benutzer-Wartung dürfen nicht von Kindern ohne Beaufsichtigung durchgeführt werden.
- Vermeiden Sie dauernden Hautkontakt mit kalten Oberflächen oder Kühl-/Gefriergut. Es kann zu Schmerzen, Taubheitsgefühl und Erfrierungen führen. Bei länger dauerndem Hautkontakt Schutzmaßnahmen vorsehen, z. B. Handschuhe verwenden.
- Verzehren Sie keine überlagerten Lebensmittel, sie können zu einer Lebensmittelvergiftung führen.
- Lagern Sie keine explosiven Stoffe oder Sprühdosen mit brennbaren Treibmitteln, wie z. B. Propan, Butan, Pentan usw., im Gerät. Eventuell austretende Gase könnten durch elektrische Bauteile entzündet werden. Sie erkennen solche Sprühdosen an der aufgedruckten Inhaltsangabe oder einem Flammensymbol.
- Keine elektrischen Geräte innerhalb des Gerätes benutzen.
- Schlüssel bei abschließbaren Geräten nicht in der Nähe des Gerätes sowie in Reichweite von Kindern aufbewahren.
- Das Gerät ist für den Gebrauch in geschlossenen Räumen konzipiert. Das Gerät nicht im Freien oder im Feuchte- und Spritzwasserbereich betreiben.
- Die LED-Lichtleisten im Gerät dienen der Beleuchtung des Geräteinnenraumes. Sie sind nicht zur Raumbelichtung geeignet.
- Beim Transport oder Betrieb des Gerätes oberhalb von 1500 m Meereshöhe kann durch den verminderten Luftdruck die Glasscheibe der Tür zerbrechen. Die Bruchstücke sind scharfkantig und können schwere Verletzungen verursachen.

## Einsatzbereich des Gerätes

Das Gerät eignet sich ausschließlich zum Lagern von Wein im häuslichen oder haushaltsähnlichen Umfeld. Hierzu zählt z. B. die Nutzung

- in Personalküchen, Frühstückspensionen,
- durch Gäste in Landhäusern, Hotels, Motels und anderen Unterkünften,
- beim Catering und ähnlichem Service im Großhandel.

Benutzen Sie das Gerät ausschließlich im haushaltsüblichen Rahmen. Alle anderen Anwendungsarten sind unzulässig.

Das Gerät ist nicht geeignet für die Lagerung und Kühlung von Medikamenten, Blutplasma, Laborpräparaten oder ähnlichen der Medizinprodukterichtlinie 2007/47/EG zu Grunde liegenden Stoffen und Produkten. Eine missbräuchliche Verwendung des Gerätes kann zu Schädigungen an der eingelagerten Ware oder deren Verderb führen.

Im Weiteren ist das Gerät nicht geeignet für den Betrieb in explosionsgefährdeten Bereichen.

## Klimaklasse

Das Gerät ist je nach Klimaklasse für den Betrieb bei begrenzten Umgebungstemperaturen ausgelegt. Die für Ihr Gerät zutreffende Klimaklasse ist auf dem Typenschild aufgedruckt.

Um einen einwandfreien Betrieb zu gewährleisten, angegebene Umgebungstemperatur einhalten.

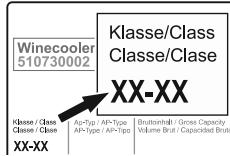

Klimaklasse	Raumtemperatur
SN	+10 °C bis +32 °C
N	+16 °C bis +32 °C
ST	+16 °C bis +38 °C
T	+16 °C bis +43 °C
SN-ST	+10 °C bis +38 °C
SN-T	+10 °C bis +43 °C

## Aufstellen

- Vermeiden Sie Standorte im Bereich direkter Sonnenbestrahlung, neben Herd, Heizung und dergleichen.
- Der Aufstellungsraum Ihres Gerätes muss laut der Norm EN 378 pro 8 g Kältemittelfüllmenge R 600a ein Volumen von 1 m<sup>3</sup> aufweisen, damit im Falle einer Leckage des Kältemittelkreislaufes kein zündfähiges Gas-Luft-Gemisch im Aufstellungsraum des Gerätes entstehen kann. Die Angabe der Kältemittelmenge finden Sie auf dem Typenschild im Geräteinnenraum.
- Lüftungsöffnungen bzw. -gitter nicht abdecken. →

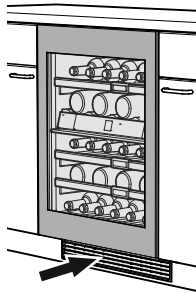

## Elektrischer Anschluss

Das Gerät nur mit **Wechselstrom** betreiben.

Die zulässige Spannung und Frequenz ist am Typenschild aufgedruckt. Die Position des Typenschildes ist im Kapitel **Gerätebeschreibung** ersichtlich.

Die Steckdose muss vorschriftsmäßig geerdet und elektrisch abgesichert sein.

Der Auslösestrom der Sicherung muss zwischen 10 A und 16 A liegen.

Die Steckdose darf sich nicht hinter dem Gerät befinden und muss leicht erreichbar sein.

Das Gerät nicht über Verlängerungskabel oder Verteilersteckdosen anschließen.

Keine Inselwechselrichter (Umwandeln von Gleichstrom in Wechsel- bzw. Drehstrom) oder Energiesparstecker verwenden. Beschädigungsgefahr für die Elektronik!

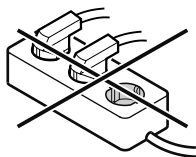

## Türöffnungsmechanismus (TouchOpen)

Im Auslieferungszustand ist die TouchOpen-Funktion deaktiviert.

Die TouchOpen-Funktion muss nach dem Einbau in die Nische durch Betätigen der -Taste aktiviert werden.

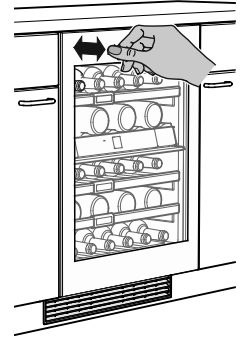

### Tür öffnen

Die Tür im linken oberen Bereich leicht nach innen drücken und wieder loslassen.

Die Tür wird durch die Schubstange ca. 7 cm geöffnet.

Danach kann die Tür vollständig geöffnet werden.

### Hinweis

Die Türschließt nach ca. 3 Sekunden wieder automatisch, wenn sie nicht vollständig geöffnet wird.

### Hinweis zu Türöffnungszyklen

Wenn die Tür geschlossen wird, ist ein erneutes Öffnen mit der TouchOpen-Funktion erst nach 3 Sekunden möglich.

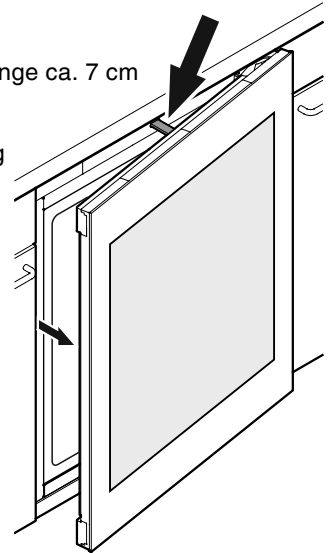

## Wichtige Hinweise

**Das Gerät nicht in der Nähe von Magnetfeldern betreiben oder magnetische Gegenstände in der Nähe des Gerätes platzieren. Es kann zu ungewollten Türöffnungen kommen.**

**Die Tür während des Öffnungsvorganges nicht blockieren oder festhalten!**

Wird die Tür während des Öffnungsvorganges blockiert oder festgehalten, so aktiviert sich die interne Sicherheitskupplung.

**Es ertönen laute, sich wiederholende Knackgeräusche.**

**Die Schubstange während des Schließvorganges nicht hineindrücken oder festhalten!**

Wird die Schubstange während des Schließvorganges blockiert, so erreicht sie nicht mehr ihre Ausgangsposition.

In der Ausgangsposition ist die Schubstange bündig mit der Vorderseite des Gerätes.

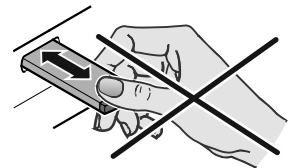

**Schubstange in die Ausgangsposition zurücksetzen**  
**Netzstecker ziehen, ca. 5 Sekunden warten und wieder einstecken.**

Die Schubstange stellt sich in die Ausgangsposition zurück.

## Bedien- und Anzeigeelemente

Das Elektronik-Bedienfeld hat die «**Kapazitive Tastentechnologie**». Jede Funktion kann durch Berührung des jeweiligen Symbols aktiviert werden.

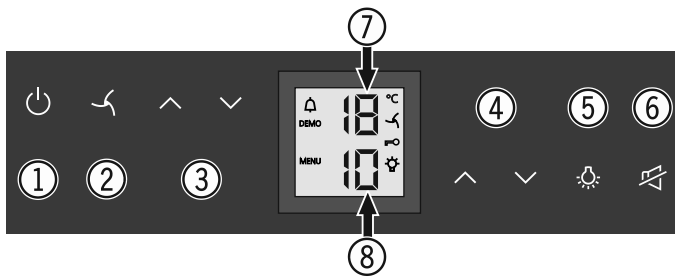

- (1) Ein-/Austaste (Gerät ein- und ausschalten)
- (2) Ventilator
- (3) Temperatureinstelltasten oberes Fach
- (4) Temperatureinstelltasten unteres Fach
- (5) Ein-/Austaste Innenbeleuchtung
- (6) Alarm-Austaste
- (7) Temperaturanzeige oberes Fach
- (8) Temperaturanzeige unteres Fach

### Symbole im Display

- Alarm (Symbol blinkt, wenn die Temperatur im Innenraum zu hoch oder zu niedrig ist)
- DEMO Präsentationsmodus ist aktiv
- MENU Einstellmodus ist aktiv (Aktivieren der Kindersicherung und Einstellen der Displayhelligkeit)
- Der Ventilator im Innenraum läuft permanent
- Kindersicherung ist aktiv
- Die Innenbeleuchtung ist permanent eingeschaltet

## Gerät ein- und ausschalten

### Einschalten

-Taste drücken, sodass die Temperaturanzeige leuchtet.

### Ausschalten

-Taste ca. 3 Sekunden drücken, sodass die Temperaturanzeige dunkel ist.

## Temperatur einstellen

Die Temperatur kann in beiden Fächern unabhängig voneinander eingestellt werden.

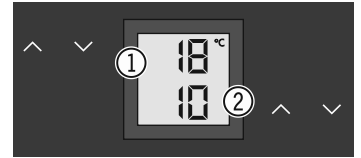

- (1) Oberes Fach
- (2) Unteres Fach

### Temperatur senken/kälter

Jeweils die -Einstelltaste drücken.

### Temperatur erhöhen/wärmer

Jeweils die -Einstelltaste drücken.

- Beim ersten Tastendruck beginnt die Anzeige zu blinken.
- Durch weiteres Drücken die Temperatureinstellung verändern.
- Ca. 5 Sek. nach dem letzten Tastendruck schaltet die Elektronik automatisch um und die tatsächliche Temperatur wird angezeigt.

Die Temperatur ist einstellbar von +5 °C bis +20 °C.

Folgende Trinktemperaturen sind für die verschiedenen Weinsorten empfehlenswert.

#### +5 bis +8 °C

Champagner, Schaumweine, Sekt, Prosecco

#### +8 bis +12 °C

Junge Weissweine (z. B. Chasselas, Müller-Thurgau, Chardonnay, Silvaner, Sauvignon blanc)

#### +9 bis +15 °C

Reifere Weissweine (z. B. Weiss- und Grauburgunder, Riesling)

#### +15 bis +17 °C

Junge Rotweine (z. B. Spätburgunder, Merlot, Gamay, Barbera)

#### +17 bis +18 °C

Reife Rotweine (z. B. Cabernet Sauvignon, Barolo)

Zur langfristigen Lagerung von Weinen wird eine Temperatur von +10 °C bis +12 °C empfohlen

## Ventilator

Der Ventilator im Innenraum garantiert eine konstante und gleichmäßige Innentemperatur und ein für die Weinlagerung günstiges Klima.

Durch Aktivieren der -Taste wird die Luftfeuchtigkeit im Gerät nochmalig erhöht, was sich bei der Langzeitlagerung besonders positiv auswirkt.

Die erhöhte Luftfeuchtigkeit verhindert langfristig ein Austrocknen der Korke.

## Türöffnungsalarm

Wenn die Tür länger als 60 Sekunden geöffnet ist, ertönt der Signalton.

Wenn die Tür zum Einlagern länger geöffnet sein muss, Signalton durch Drücken der -Taste stummschalten.

Wird die Tür geschlossen, ist der Signalton wieder funktionsbereit.

## Temperaturalarm

Bei deutlichem Über- oder Unterschreiten der eingestellten Temperatur im Innenraum wird ein Temperaturalarm durch den Signalton und die blinkende Temperaturanzeige ausgelöst. Der Temperaturalarm kann durch ein ungenügendes Schliessen der Tür, einen längeren Stromausfall oder auch einen Defekt des Gerätes verursacht sein. Daher zuerst prüfen, ob die Tür korrekt geschlossen ist.

- Signalton durch Drücken der -Taste stummschalten.

Nach einem Stromausfall hört die Temperaturanzeige auf zu blinken und leuchtet wieder, wenn der eingestellte Wert erreicht ist. Falls die Anzeige nach 1 Stunde weiterhin blinkend einen zu warmen oder kalten Wert anzeigt, den Kundendienst kontaktieren. Erscheint in der Anzeige **F1**, **F8**, **E1**, **E2**, **E7** oder **E8**, so liegt ein Gerätefehler vor. In diesem Fall den Kundendienst kontaktieren.

## Einstellungen

Über die Einstellungen können Sie die Kindersicherung nutzen und die Helligkeit des Displays verändern. Mit der Kindersicherung können Sie das Gerät vor ungewolltem Ausschalten und Temperaturverändern sichern.

### Kindersicherung aktivieren

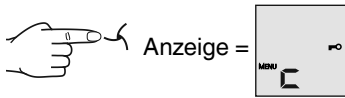
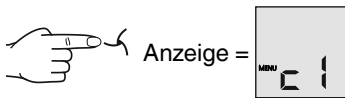
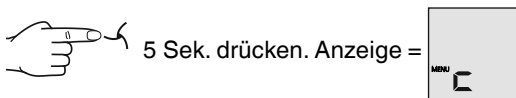

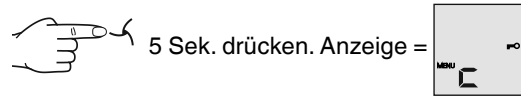

### Kindersicherung deaktivieren

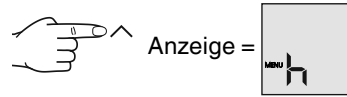
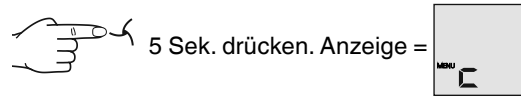

### Helligkeit des Displays einstellen



Mit der Taste  oder  die gewünschte Einstellung wählen.

- h0** = Displaybeleuchtung aus
- h1** = minimale Helligkeit
- h5** = maximale Helligkeit

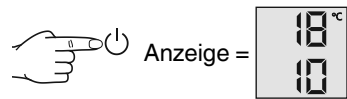

Die eingestellte Helligkeit wird nach einer Minute aktiviert.

### Hinweis

Wenn eine Taste gedrückt wird, leuchtet das Display für 1 Minute mit der maximalen Helligkeit.

Bei Inbetriebnahme des Gerätes wird die eingestellte Helligkeit erst angezeigt, wenn die eingestellte Innentemperatur des Gerätes erreicht ist.

## Innenbeleuchtung

Die Beleuchtung des Innenraumes erfolgt über eine LED-Leuchtleiste im jeweiligen Fach oben.



Die Innenbeleuchtung schaltet sich immer ein, wenn die Tür des Gerätes geöffnet wird. Die Innenbeleuchtung erlischt ca. 5 Sekunden nach dem Schließen der Tür.

Wenn die Innenbeleuchtung auch bei geschlossener Gerätetür leuchten soll, die Taste  drücken.

### Hinweis

Diese Funktion betrifft die Beleuchtung beider Fächer.

Weiters kann die Helligkeit der Beleuchtung eingestellt werden.

- Taste  drücken.
- Taste  gedrückt halten und gleichzeitig mit den Temperatureinstelltasten heller oder dunkler stellen.

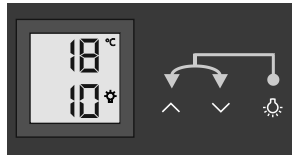

**Hinweis:** Die Helligkeit ändert sich in allen Fächern.

Beleuchtung	
Energieeffizienzklasse <sup>1</sup>	Lichtquelle
Dieses Produkt enthält eine Lichtquelle der Energieeffizienzklasse F	LED
<sup>1</sup> Das Gerät kann Lichtquellen mit unterschiedlichen Energieeffizienzklassen enthalten. Die niedrigste Energieeffizienzklasse ist angegeben.	



Lichtquellen dürfen nur durch den Servicetechniker ersetzt werden.

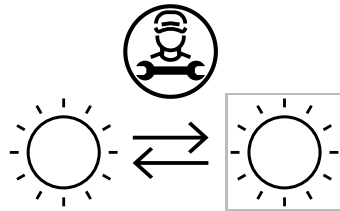

## Luftaustausch durch Aktivkohlefilter

Weine entwickeln sich ständig je nach Umgebungsbedingungen weiter.

Deshalb ist die Qualität der Luft ausschlaggebend für die Konservierung.

Wir empfehlen den jährlichen Tausch des abgebildeten Filters, den Sie über Ihren Fachhändler bestellen können.

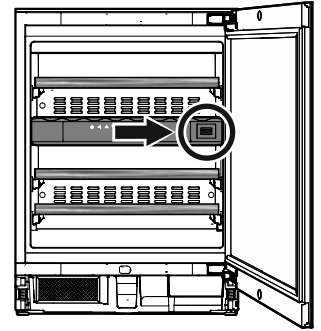

### Filter austauschen

- Filter hineindrücken und wieder loslassen.

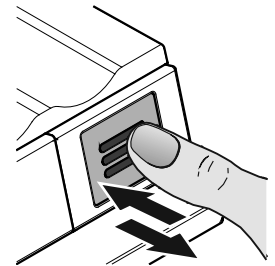

- Filter herausziehen.

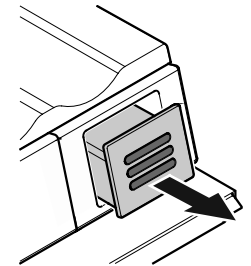

- Den hinteren Teil des Filters abziehen.

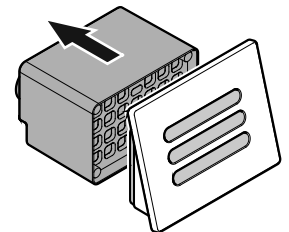

- Den neuen Filter auf die Abdeckung aufstecken.

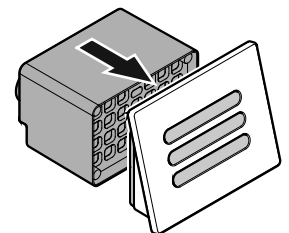

- Filter einsetzen, bis zum Anschlag hineindrücken und loslassen. Der Filter wird automatisch verriegelt. Ein Klickgeräusch ist zu hören.

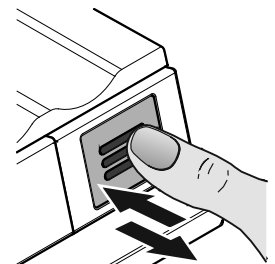

## Einlagerungsskizze

für 0,75 l Bordeauxflaschen laut Norm NF H 35-124

Anzahl Flaschen

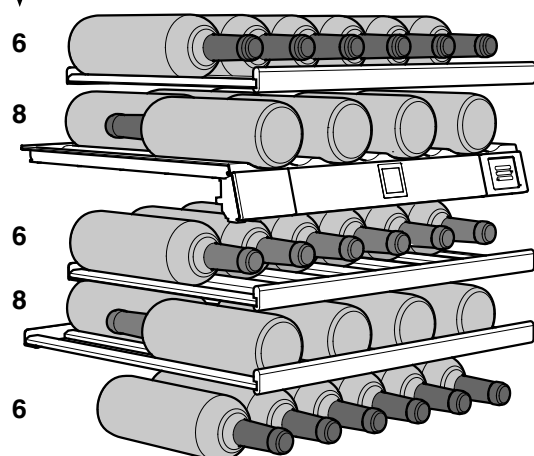

**Total 34 Flaschen**



**Achtung**

Die maximale Beladung pro Holztablar beträgt 25 kg.

## Reinigen

**Vor dem Reinigen grundsätzlich das Gerät außer Betrieb setzen. Netzstecker ziehen oder die vorgeschaltete Sicherung auslösen bzw. herausschrauben.**

- Innenraum und Außenwände mit lauwarmem Wasser und etwas Spülmittel reinigen. Verwenden Sie keinesfalls sand- oder säurehaltige Putz- bzw. chemische Lösungsmittel.
- Verwenden Sie zur Reinigung der Glasflächen einen Glasreiniger, für Edelstahlflächen einen handelsüblichen Edelstahlreiniger.

**Nicht mit Dampfreinigungsgeräten arbeiten!  
Beschädigungs- und Verletzungsgefahr.**

- Achten Sie darauf, dass kein Reinigungswasser in die elektrischen Teile und in das Lüftungsgitter dringt.
- Das Typenschild an der Geräteinnenseite nicht beschädigen oder entfernen - es ist wichtig für den Kundendienst.

## Staubfilter reinigen

Der Staubfilter im Gerätesockel muss mindestens einmal pro Jahr gereinigt werden.

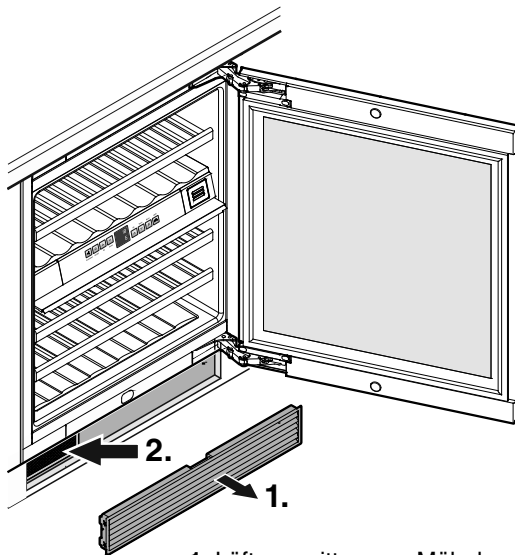

1. Lüftungsgitter vom Möbelsockel abziehen.
2. Staubfilter mit Staubsauger reinigen.
3. Lüftungsgitter wieder einsetzen.

## Holztablar entnehmen und einsetzen

Die Holztablare können zur leichteren Reinigung des Innenraumes entnommen werden.

### Holztablar entnehmen

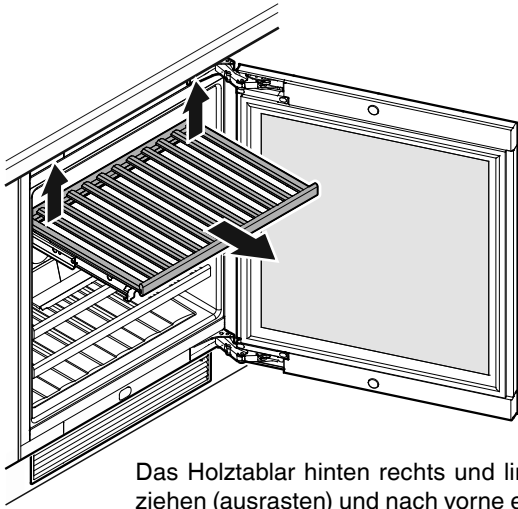

Das Holztablar hinten rechts und links nach oben ziehen (ausrasten) und nach vorne entnehmen.

### Holztablar einsetzen

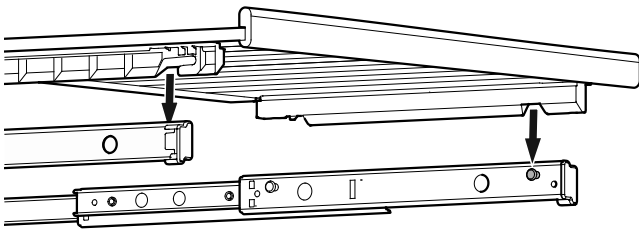

Auszugsschienen ganz herausziehen. Das Holztablar mit den vorderen Ausnehmungen auf die Haltebolzen aufsetzen.

Das Holztablar mit den Auszugsschienen bis zum Anschlag in das Gerät einschieben.

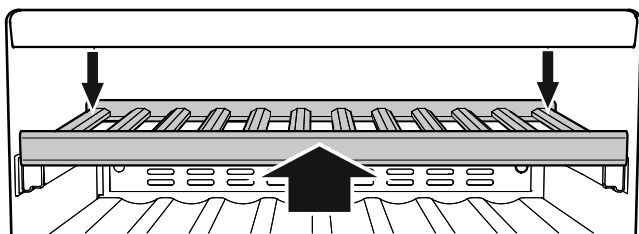

Das Holztablar ganz nach hinten drücken, sodass es vorne einrastet.

Das Holztablar hinten rechts und links nach unten drücken und einrasten.

## Störungen

- **Im Anzeigedisplay erscheint F1, F8, E1, E2, E7 oder E8.**
  - Am Gerät liegt ein Fehler vor. Den Kundendienst kontaktieren.
- **Die Ventilatoren im Innenraum des Gerätes laufen, obwohl die Ventilatorfunktion deaktiviert ist und der Kompressor (Kühlaggregat) steht.**
  - Dies ist je nach eingestellter Innentemperatur und Umgebungstemperatur am Aufstellort ein normaler Betriebszustand.

**Folgende Störungen können Sie durch Prüfen der möglichen Ursachen selbst beheben.**

- **Das Gerät arbeitet nicht.** Prüfen Sie, ob
  - das Gerät eingeschaltet ist,
  - der Netzstecker richtig in der Steckdose ist,
  - die Sicherung der Steckdose in Ordnung ist.
- **Beim Einstecken des Netzsteckers läuft das Kälteaggregat nicht an, in der Temperaturanzeige wird jedoch ein Wert angezeigt.**
  - Der Präsentationsmodus ist aktiviert. Den Kundendienst kontaktieren.
- **Die Geräusche sind zu laut.** Prüfen Sie, ob
  - das Gerät fest auf dem Boden steht,
  - nebenstehende Möbel oder Gegenstände vom laufenden Kühlaggregat in Vibrationen gesetzt werden. Beachten Sie, dass Strömungsgeräusche im Kältekreislauf nicht zu vermeiden sind.
- **Die Temperatur ist nicht ausreichend tief.** Prüfen Sie
  - die Einstellung nach Abschnitt «Temperatur einstellen», wurde der richtige Wert eingestellt?
  - ob das separat eingelegte Thermometer den richtigen Wert anzeigt.
  - Ist die Entlüftung in Ordnung?
  - Ist der Staubfilter im Gerätesockel verschmutzt? Siehe Kapitel «Staubfilter reinigen».
  - Ist der Aufstellort zu dicht an einer Wärmequelle?

Wenn keine der o. g. Ursachen vorliegt und Sie die Störung nicht selbst beseitigen konnten, wenden Sie sich bitte an die nächste Kundendienststelle. Teilen Sie die Typenbezeichnung (1) und Seriennummer (SN) (2) des Typenschildes mit.

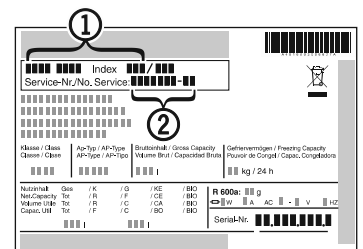

Die Position des Typenschildes ist im Kapitel **Gerätebeschreibung** ersichtlich.

## Außer Betrieb setzen

Wenn das Gerät längere Zeit außer Betrieb gesetzt wird: Gerät ausschalten, Netzstecker ziehen oder die vorgeschalteten Sicherungen auslösen bzw. herausschrauben.

Gerät reinigen und die Tür geöffnet lassen, um Geruchsbildung zu vermeiden.

Das Gerät entspricht den einschlägigen Sicherheitsbestimmungen sowie den EU-Richtlinien 2014/30/EU und 2014/35/EU.

## Service & Support

Im Kapitel «Störungen» erhalten Sie wertvolle Hinweise bei kleineren Betriebsstörungen.

So ersparen Sie sich die Anforderung und Kosten eines Servicetechnikers.

Unsere Garantieinformationen finden Sie unter [www.vzug.com](http://www.vzug.com) →Service →Garantieinformationen. Bitte lesen Sie diese aufmerksam durch.

Registrieren Sie Ihr Gerät bitte umgehend:

- online via [www.vzug.com](http://www.vzug.com) →Service →Garantieerfassung oder
- mittels der beigelegten Registrierkarte, sofern vorhanden.

Sie profitieren so bei einem möglichen Störfall bereits während der Garantiezeit des Gerätes von bester Unterstützung. Für die Registrierung benötigen Sie die Seriennummer (SN) und die Gerätebezeichnung. Sie finden diese Angaben auf dem Typenschild Ihres Gerätes.

Meine Geräteinformationen:

SN: \_\_\_\_\_

Gerät: \_\_\_\_\_

Halten Sie diese Geräteinformationen bitte immer bereit, wenn Sie mit V-ZUG Kontakt aufnehmen.

Vielen Dank.

## Ihr Reparaturauftrag

Innerhalb der Schweiz gelangen Sie über die kostenlose Service-nummer 0800 850 850 direkt an Ihr nächstes Service-Center. Bei Ihrer telefonischen Auftragserteilung vereinbaren wir mit Ihnen umgehend einen Besuchstermin vor Ort.

Kunden ausserhalb der Schweiz finden unter [www.vzug.com](http://www.vzug.com) →Service →Service-Nummer die Kontaktdaten Ihres lokal ansässigen Service-Centers.

## Allgemeine und Technische Anfragen, Informationen zu Servicevertrag, Garantieverlängerung und Zubehör

Gerne hilft Ihnen V-ZUG bei allgemeinen administrativen und technischen Anfragen, nimmt Ihre Bestellungen für Zubehör und Ersatzteile entgegen oder informiert Sie über die fortschrittlichen Serviceverträge. Sie erreichen uns unter [www.vzug.com](http://www.vzug.com), [info@vzug.com](mailto:info@vzug.com), über Ihr lokal ansässiges Service-Center und innerhalb der Schweiz (+41) 58 767 67 67.

## Adressen Importeur

**AU / NZ** V-ZUG Australia Pty. Ltd.  
2/796 High Street Kew East 3102, VIC  
AUSTRALIA

**CN** V-ZUG (Shanghai) Domestic Appliance Co. Ltd  
Raffles City Changning Office Tower 3  
No. 1139 Changning Road 200051 Shanghai  
CHINA

**AT/BE/DE/DK/ES/FR/NL/NO/LU/SE**  
V-ZUG Europe BVBA  
Evolis 102, 8530 Harelbeke  
BELGIUM

**GB/IE** V-ZUG UK Ltd.  
27 Wigmore Street  
London W1U 1PN  
GREAT BRITAIN

**HK / MO** V-ZUG Hong Kong Co. Ltd.  
12/F, 8 Russell Street Causeway Bay  
HONG KONG

**IT** Frigo 2000 S.p.A  
Viale Fulvio Testi 125 20092 Cinisello Balsamo  
(Milano)  
ITALY

**IL** Digital Kitchen  
Hataarucha 3, 6350903 Tel Aviv  
ISRAEL

**LB** Kitchen Avenue SAL  
Mirna El Chalouhi Highway, Wakim Bldg,  
Jdeihieh Beirut  
LEBANON

**RU** OOO Hometek  
Dubininskaya Street 57 building 1113054  
Moscow  
RUSSIA

**SG** V-ZUG Singapore Pte. Ltd.  
6 Scotts Road Scotts Square #03-11/12/13,  
228209 Singapore  
SINGAPORE

**TH** V-ZUG (Thailand) Ltd.  
140/36, 17th Floor ITF Tower, Si- lom Road  
Suriyawong Sub-district Bangrak District  
Bangkok 10500  
THAILAND

**TR** GÜRELLER  
Anchor Sit.3A/1-2 Çayyolu, 06690 ÇANKAYA/  
ANKARA  
TÜRKIYE

**UA** Private enterprise "Stirion" (MIRS corp.)  
Osipova Street 37 65012 Odessa  
UKRAINE

**VN** V-ZUG VIETNAM COMPANY LTD.  
21st Floor, Saigon Centre, 67 Le Loi  
Ben Nghe Ward, District 1  
Ho Chi Minh City, 700000  
VIETNAM



## Sommaire

Recours en garantie.....	02
Base de données EPREL.....	02
Pièces de rechange .....	02
Description de l'appareil.....	02
Protection de l'environnement.....	02
Recommandations et consignes de sécurité .....	03
Domaine d'utilisation de l'appareil.....	03
Classe climatique .....	04
Mise en place .....	04
Raccordement électrique.....	04
Mécanisme d'ouverture de porte (TouchOpen) .....	04
Éléments de commande et d'affichage .....	05
Mise en marche et arrêt de l'appareil .....	05
Réglage de la température .....	05
Ventilateur .....	05
Alarme porte ouverte.....	05
Alarme température.....	06
Réglages .....	06
Éclairage intérieur .....	07
Filtre à charbon actif: renouvellement de l'air assuré.....	07
Schéma de stockage.....	08
Nettoyage .....	08
Retrait et mise en place de la clayette en bois .....	09
Dérangements.....	09
Arrêt prolongé .....	09
Service et assistance .....	10
Adresses importeurs .....	10

## Recours en garantie

La garantie du fabricant est de 24 mois à compter de la date de mise en service de l'appareil.

## Base de données EPREL

À partir du 1er mars 2021, les informations relatives au label énergétique et aux exigences d'écoconception seront disponibles dans la base de données européenne sur l'étiquetage énergétique (EPREL). La base de données est accessible via le lien <https://eprel.ec.europa.eu/>. Vous serez invité à introduire le nom du modèle. Le nom du modèle figure sur la plaque signalétique. Spécifique au pays disponible.

## Pièces de rechange

Nous appliquons la directive sur l'écoconception actuellement en vigueur concernant la disponibilité des pièces de rechange.

Merci d'avoir choisi d'acheter l'un de nos produits. Votre appareil répond à de hautes exigences et est simple d'utilisation. Toutefois, prenez tout de même le temps de lire ce mode d'emploi. Ainsi, vous connaîtrez bien votre appareil et pourrez l'utiliser de manière optimale et sans problème.

## Veillez respecter les consignes de sécurité!

### Modifications

Le texte, les images et les informations correspondent au niveau technique de l'appareil au moment de l'impression de ce mode d'emploi. Sous réserve de modifications en termes d'amélioration.

### Domaine de validité

La famille de produit (numéro de modèle) est inscrite dans les premiers emplacements sur la plaque signalétique.

Ce mode d'emploi est valable pour:

Désignation du modèle	Type	Numéro de modèle	Système de mesure
WineCooler UCSSL	WC4T-51136	51136	Euro 60
WineCooler UCSSL	KWUCSL60	51136	Euro 60
Winecooler UCSSL 60	KWUCSL60	51093	Euro 60
Winecooler UCSSL 60	KWUCSL60	51073	Euro 60

Les différences spécifiques à chaque version figurent dans le texte.

## Protection de l'environnement

L'appareil contient des matériaux de valeur et est à amener à un lieu de recyclage spécial. L'élimination d'anciens appareils est à réaliser correctement en respectant les prescriptions et lois locales en vigueur.



Veiller à ne pas endommager le circuit frigorifique de l'appareil lors du transport pour empêcher au réfrigérant y contenu (indications sur la plaque signalétique) et à l'huile de s'échapper accidentellement.

- Rendre l'appareil inopérant.
- Débrancher l'appareil.
- Sectionner le câble d'alimentation électrique.

## ⚠ AVERTISSEMENT

**Risque d'étouffement avec les films et matériaux d'emballage !**

**Ne pas laisser les enfants jouer avec les matériaux d'emballage.**

**Déposer les matériaux d'emballage à une déchèterie officielle.**

## Description de l'appareil

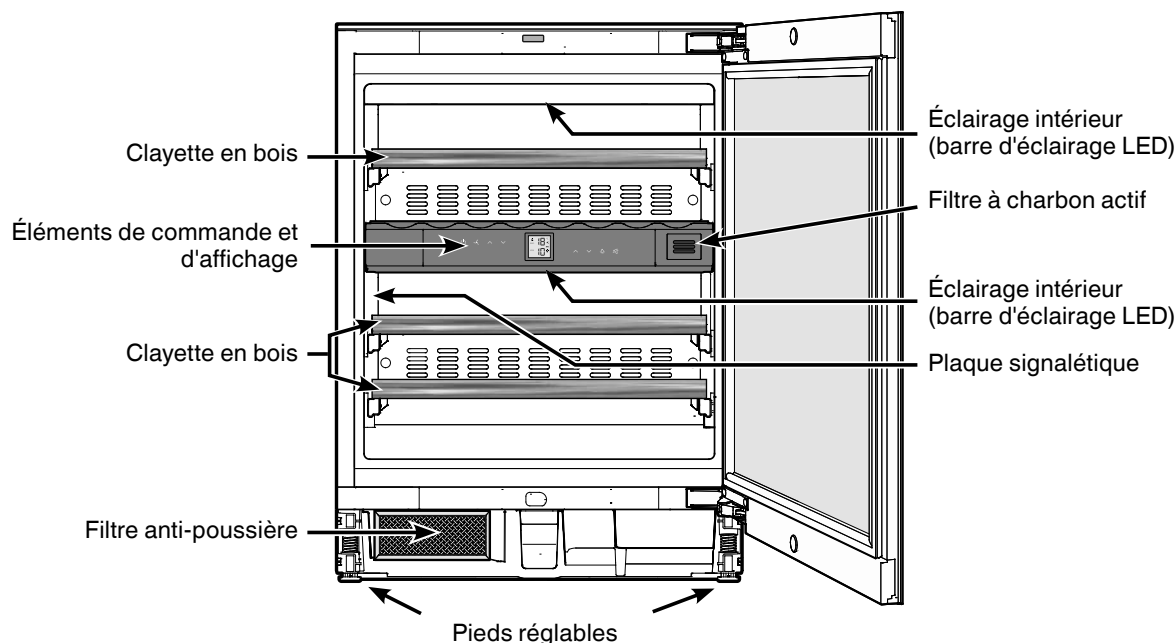

## Recommandations et consignes de sécurité

- Afin d'éviter tout accident matériel ou corporel, nous vous recommandons de faire appel à une deuxième personne pour déballer et mettre en place l'appareil.
- Si l'appareil est endommagé avant l'installation, prendre immédiatement contact avec le fournisseur.
- Pour garantir la sécurité de fonctionnement de l'appareil, respecter scrupuleusement les instructions de la notice concernant la mise en place et le raccordement électrique.
- En cas de panne, débrancher l'appareil ou ôter/dévisser le fusible.
- Pour débrancher l'appareil, saisir directement la prise, ne pas tirer sur le câble.
- Afin d'éviter tout risque pour les utilisateurs de l'appareil, les réparations et interventions ne doivent être effectuées que par un Service Après Vente agréé. Cette consigne s'applique également au remplacement du câble d'alimentation.
- Ne pas manipuler de flammes vives ou de sources d'allumage à l'intérieur de l'appareil. Lors du transport et du nettoyage de l'appareil, il convient de veiller à ne pas endommager le circuit frigorifique. En cas de dommages, tenir l'appareil éloigné de toute source d'allumage et bien aérer la pièce.
- Ne pas utiliser le socle, les tiroirs, les portes, etc. comme marchepied ou comme support.
- Cet appareil peut être utilisé par des enfants dès 8 ans et plus, ainsi que des personnes dont les capacités physiques, sensorielles ou mentales sont réduites, ou des personnes dénuées d'expérience ou de connaissance, si elles ont pu bénéficier d'une surveillance ou d'instructions préalables concernant l'utilisation en toute sécurité de l'appareil et comprennent les dangers en résultant. Les enfants ne doivent pas jouer avec l'appareil. Le nettoyage ou la maintenance par l'utilisateur ne doivent pas être réalisés par des enfants sans surveillance.
- Éviter le contact permanent de la peau avec des surfaces froides ou des produits réfrigérés/surgelés. Cela est susceptible de provoquer des douleurs, une sensation d'engourdissement et des gelures. En cas de contact prolongé de la peau, prévoir les mesures de protection nécessaires, comme par ex. l'usage de gants.
- Pour éviter tout risque d'intoxication alimentaire, ne pas consommer d'aliments stockés au-delà de leur date limite de conservation.
- Ne pas conserver de matières explosives ni de produits en bombe à gaz propulseur inflammable (butane, propane, pentane, etc.) dans votre appareil. En cas de fuite éventuelle, ces gaz risquent en effet de s'enflammer au contact d'éléments électriques de votre appareil. Les produits en bombe concernés sont identifiés par l'étiquette indiquant leur composition ou un symbole représentant une flamme.
- Ne pas utiliser d'appareils électriques à l'intérieur de l'appareil.
- Pour les appareils équipés de fermeture à clé, ne pas laisser la clé à proximité de l'appareil et la ranger hors de portée des enfants.
- L'appareil a été conçu pour être placé dans des locaux fermés. Ne pas exploiter l'appareil dehors ou dans des endroits humides non à l'abri de projections d'eau.
- Les barres d'éclairage LED situées dans l'appareil servent d'éclairage à l'intérieur de l'appareil. Elles ne sont pas destinées à l'éclairage de pièces.
- À une altitude de plus de 1500 m au-dessus du niveau de la mer, la vitre de la porte peut se briser lors du transport ou du fonctionnement de l'appareil en raison de la pression atmosphérique réduite. Les éclats de verre à arêtes vives peuvent provoquer des blessures graves.

## Domaine d'utilisation de l'appareil

L'appareil est exclusivement adapté au stockage de vins dans un environnement domestique ou un environnement semblable. Est prise en compte, par exemple, l'utilisation

- dans les cuisines du personnel, les pensions de famille,
- par les clients de maisons de campagne, hôtels, motels et autres hébergements,
- par les traiteurs et services semblables dans le commerce de gros.

N'utiliser l'appareil que dans un cadre domestique. Tout autre type d'utilisation est interdite.

L'appareil n'est pas conçu pour le stockage et la réfrigération de médicaments, de plasma sanguin, de préparations de laboratoire ou autres produits ou substances semblables concernés par la directive 2007/47/CE relative aux dispositifs médicaux. Une utilisation abusive de l'appareil peut entraîner l'endommagement des produits stockés ou leur altération.

De plus, l'appareil n'est pas adapté pour le fonctionnement dans les zones à risque d'explosion.

## Classe climatique

L'appareil est conçu pour fonctionner à des températures ambiantes limitées selon la classe climatique. La classe climatique correspondant à votre appareil est indiquée sur la plaque signalétique.

Respecter les températures ambiantes indiquées pour garantir un parfait fonctionnement.

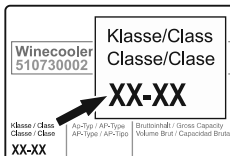

### Classe climatique    Température ambiante

SN	+10 °C à +32 °C
N	+16 °C à +32 °C
ST	+16 °C à +38 °C
T	+16 °C à +43 °C
SN-ST	+10 °C à +38 °C
SN-T	+10 °C à +43 °C

## Mise en place

- Éviter d'installer l'appareil à un endroit directement exposé à une source de chaleur (rayons de soleil, cuisinière, chauffage ou autre).
- Le site d'installation de votre appareil doit impérativement être conforme à la norme EN 378, à savoir un volume de 1 m<sup>3</sup> pour 8 g de fluide réfrigérant type R 600a, pour interdire toute formation de mélange gaz-air inflammable en cas de fuite dans le circuit frigorifique. Les données relatives à la masse de réfrigérant sont indiquées sur la plaque signalétique à l'intérieur de l'appareil.
- Ne pas recouvrir ou obstruer les orifices et les grilles de ventilation.

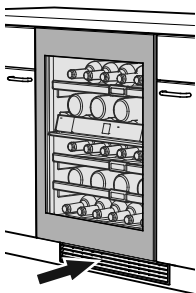

## Raccordement électrique

Seul le **courant alternatif** doit être utilisé pour alimenter l'appareil.

La tension et la fréquence admissibles sont indiquées sur la plaque signalétique. L'emplacement de la plaque signalétique figure dans le chapitre **Description de l'appareil**.

La prise doit être mise à la terre conformément aux normes électriques et protégée par un fusible.

Le courant de déclenchement du fusible doit être situé entre 10 A et 16 A.

La prise ne doit pas se trouver derrière l'appareil et doit être facilement accessible.

Ne pas brancher l'appareil à une rallonge ou à une multiprise.

Ne pas utiliser d'onduleurs (conversion du courant continu en courant alternatif ou triphasé) ou de fiches économie d'énergie. Risque d'endommagement du système électronique!

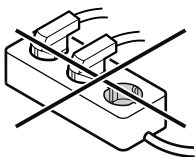

## Mécanisme d'ouverture de porte (TouchOpen)

À l'état de livraison, la fonction TouchOpen est désactivée.

Après l'encastrement dans la niche, la fonction TouchOpen doit être activée en appuyant sur la touche .

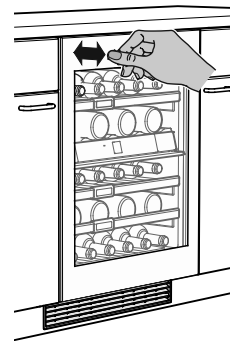

### Ouvrir la porte

Appuyer légèrement en haut à gauche sur la porte puis relâcher.

La tige mobile actionne la porte qui s'ouvre sur 7 cm environ.

La porte peut alors être ouverte complètement.

### Remarque

Si la porte n'est pas ouverte complètement, elle se referme automatiquement au bout de 3 secondes env.

### Remarque relative aux cycles d'ouverture de la porte

Lorsque la porte est fermée, il n'est possible de la rouvrir qu'après 3 secondes avec la fonction TouchOpen.

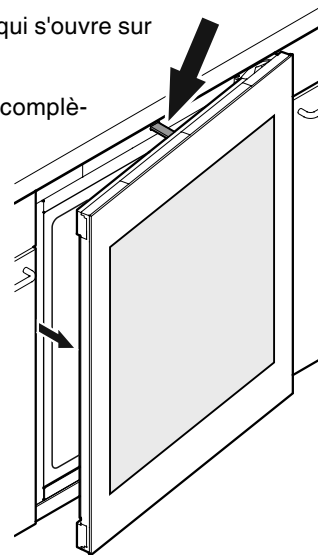

## Remarques importantes

**Ne pas utiliser l'appareil à proximité de champs magnétiques et ne pas placer d'objets magnétiques à proximité de l'appareil. Cela peut provoquer des ouvertures de porte involontaires.**

**Durant l'ouverture, ne pas essayer de bloquer ou de retenir la porte !**

Si la porte est bloquée ou retenue pendant l'ouverture, l'accouplement de sécurité interne se déclenche.

**Des bruits de craquements forts et répétés se font entendre.**

**Ne pas essayer d'enfoncer ou de retenir la tige mobile durant la fermeture !**

Si la tige mobile est bloquée durant la fermeture, elle ne peut plus revenir à sa position initiale.

En position initiale, la tige mobile s'aligne sur la partie avant de l'appareil.

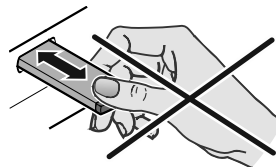

**Ramener la tige mobile dans sa position initiale**

**Débrancher l'appareil et le rebrancher après 5 minutes environ.**

La tige mobile reprend sa position initiale.



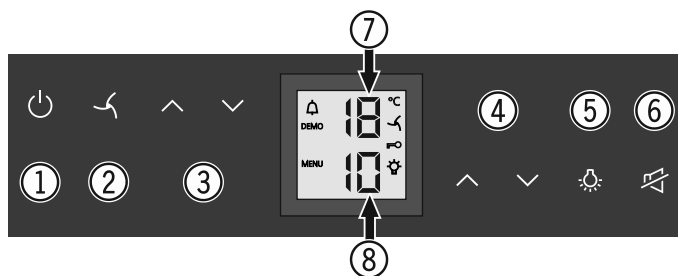

## Éléments de commande et d'affichage

Le bandeau de commande électronique dispose de la nouvelle «**Technologie de touche capacitive**». Chaque fonction peut être activée d'une simple pression du doigt sur les icônes de commande.



- (1) Touche Marche-Arrêt (mise en marche et arrêt de l'appareil)
- (2) Touche ventilation
- (3) Touches de réglage température du compartiment supérieur
- (4) Touches de réglage température du compartiment inférieur
- (5) Touche Marche-Arrêt de l'éclairage intérieur
- (6) Touche d'arrêt alarme sonore
- (7) Affichage de température du compartiment supérieur
- (8) Affichage de température du compartiment inférieur

### Symboles affichés

-  Alarme (le symbole clignote lorsque la température à l'intérieur de l'appareil est trop élevée ou trop basse)
- DEMO** Le mode de présentation est activé
- MENU** Le mode de réglage est activé (activation de la sécurité enfants et réglage de l'intensité lumineuse de l'affichage)
-  Le ventilateur à l'intérieur de l'appareil fonctionne en permanence
-  La sécurité enfants est activée
-  L'éclairage intérieur est allumé en permanence

## Mise en marche et arrêt de l'appareil

### Mise en marche

Appuyer sur la touche  pour que l'affichage de température s'allume.

### Arrêt

Maintenir la touche  enfoncée pendant env. 3 secondes pour éteindre l'affichage de température.

## Réglage de la température

La température peut être réglée dans les deux compartiments indépendamment l'un de l'autre.

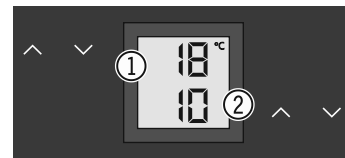

- (1) Compartiment supérieur
- (2) Compartiment inférieur

### Abaisser la température

Appuyer sur la touche de réglage .

### Élever la température

Appuyer sur la touche de réglage .

- L'affichage se met à clignoter dès que la touche est pressée pour la première fois.
- Modifier le réglage de la température par des pressions répétées sur la touche.
- Environ 5 secondes après toute dernière pression sur une touche, l'électronique de l'appareil passe automatiquement à l'affichage de la température instantanée.

La température peut être réglée sur une plage allant de +5 °C à +20 °C.

Les températures de dégustation recommandées pour les différents vins sont les suivantes:

#### +5 à +8 °C

Champagne, vins mousseux, prosecco

#### +8 à +12 °C

Vins blancs jeunes (par ex. chasselas, müller-thurgau, chardonnay, sylvaner, sauvignon blanc)

#### +9 à +15 °C

Vins blancs plus mûrs (par ex. pinot blanc et pinot gris, riesling)

#### +15 à +17 °C

Vins rouges jeunes (par ex. pinot noir, merlot, gamay, barbera)

#### +17 à +18 °C

Vins rouges mûrs (par ex. cabernet sauvignon, barolo)

Pour les conserver à long terme, il est recommandé de stocker les vins à une température comprise entre +10 °C et +12 °C.

## Ventilateur

Le ventilateur à l'intérieur de l'appareil garantit une température intérieure constante et homogène ainsi qu'un climat favorable à la conservation du vin.

En activant la touche , le degré hygrométrique à l'intérieur de l'appareil augmente encore ce qui a un effet positif sur la conservation de longue durée.

Une hygrométrie plus élevée empêche à long terme les bouchons de se dessécher.

## Alarme porte ouverte

Lorsque la porte reste ouverte pendant plus de 60 s, l'alarme sonore retentit.

Si la porte doit rester ouverte plus longtemps lors du rangement des produits, appuyer sur la touche  pour éteindre l'alarme sonore.

En refermant la porte, vous réactivez la fonction d'alarme.

## Alarme température

En cas de dépassement net de la température minimale ou maximale réglée à l'intérieur de l'appareil, une alarme température se déclenche: l'alarme sonore retentit et l'affichage de température clignote. L'alarme température peut se déclencher en cas de fermeture de porte insuffisante, de coupure de courant prolongée ou de défaut de l'appareil. Il convient donc de vérifier d'abord si la porte est correctement fermée.



- Appuyer sur la touche  pour éteindre l'alarme sonore.



Après une coupure de courant, l'affichage de température cesse de clignoter, puis se rallume une fois la valeur réglée atteinte. Si l'affichage clignote toujours en indiquant une valeur trop haute ou trop basse au bout d'une heure, contacter le S.A.V. Si l'affichage indique **F1**, **F8**, **E1**, **E2**, **E7** ou **E8**, cela signifie qu'un défaut s'est produit dans l'appareil. Dans ce cas, contacter le S.A.V.

## Réglages

Via les réglages, vous pouvez utiliser la sécurité enfants et modifier l'intensité lumineuse de l'affichage. La sécurité enfants vous permet de sécuriser l'appareil contre tout arrêt et réglage de température intempestifs.

### Activer la sécurité enfants



Appuyer sur  pendant 5 sec. Affichage = 

 Affichage = 



 Affichage = 

 Affichage = 

### Désactiver la sécurité enfants



Appuyer sur  pendant 5 sec. Affichage = 



 Affichage = 

 Affichage = 

 Affichage = 

### Réglage de l'intensité lumineuse de l'affichage

Appuyer sur  pendant 5 sec. Affichage = 



 Affichage = 

 Affichage = 

Sélectionner le réglage souhaité à l'aide des touches  $\wedge$  ou  $\vee$ .

**h0** = éclairage de l'affichage éteint  
**h1** = intensité lumineuse minimale  
**h5** = intensité lumineuse maximale

 Affichage = 

 Affichage = 

Le réglage de l'intensité lumineuse s'active au bout d'une minute.

### Remarque

Lorsqu'une touche est pressée, l'affichage s'allume à l'intensité lumineuse maximale pendant 1 minute.

À la mise en service de l'appareil, l'intensité lumineuse réglée ne s'applique que si la température intérieure réglée pour l'appareil est atteinte.

## Éclairage intérieur

L'éclairage intérieur est assuré par une barre d'éclairage LED dans le haut de chaque compartiment.



L'éclairage intérieur s'allume automatiquement lorsque la porte de l'appareil est ouverte. L'éclairage intérieur s'éteint au bout de 5 secondes env. après fermeture de la porte.

Si l'éclairage intérieur doit rester allumé lorsque la porte de l'appareil est fermée, appuyer sur la touche .

### Remarque

Cette fonction s'applique à l'éclairage des deux compartiments.

L'intensité lumineuse de l'éclairage peut également être réglée.

- Actionner la touche .
- Maintenir la touche  enfoncée et appuyer à la fois sur l'une des touches de réglage température afin d'obtenir un éclairage plus ou moins lumineux.



**Remarque:** la variation de l'intensité lumineuse s'applique à tous les compartiments.

Éclairage	
Classe d'efficacité énergétique <sup>1</sup>	Source lumineuse
Ce produit contient une source lumineuse de la classe d'efficacité énergétique F	LED
<sup>1</sup> L'appareil peut contenir des sources lumineuses de différentes classes d'efficacité énergétique. La classe d'efficacité énergétique la plus basse est indiquée.	



Les sources lumineuses doivent être remplacées uniquement par un technicien de service.

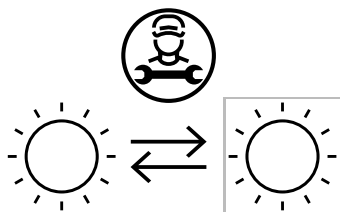

## Filtre à charbon actif: renouvellement de l'air assuré

Selon les conditions d'environnement, les vins continuent d'évoluer en permanence.

La qualité de l'air est donc un facteur déterminant de sa conservation.

Nous recommandons l'échange annuel du filtre représenté, que vous pouvez commander auprès de votre revendeur spécialisé.

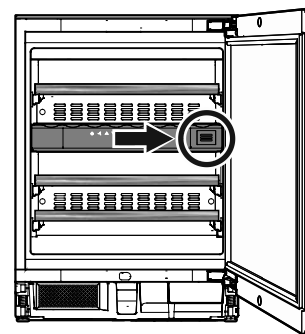

### Remplacement du filtre

- Appuyer sur le filtre et relâcher.

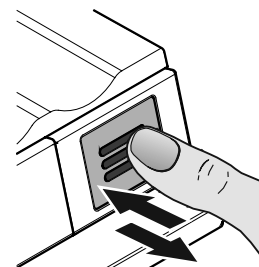

- Retirer le filtre.

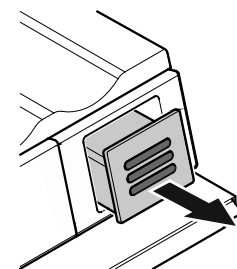

- Retirer la partie arrière du filtre.

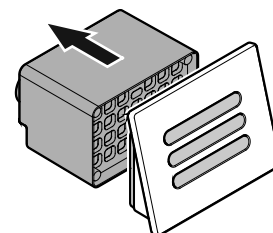

- Insérer le nouveau filtre dans le cache.

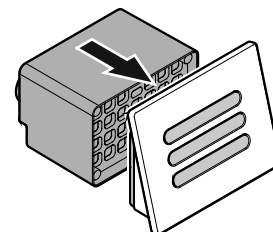

- Mettre le filtre en place, le pousser jusqu'à la butée et relâcher.

Le filtre se verrouille automatiquement.

On entend un déclic.

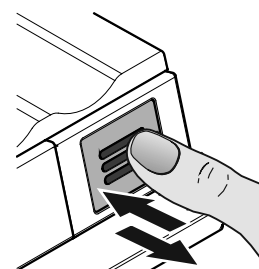

## Schéma de stockage

pour bouteilles type Bordeaux 0,75 l selon la norme NF H 35-124

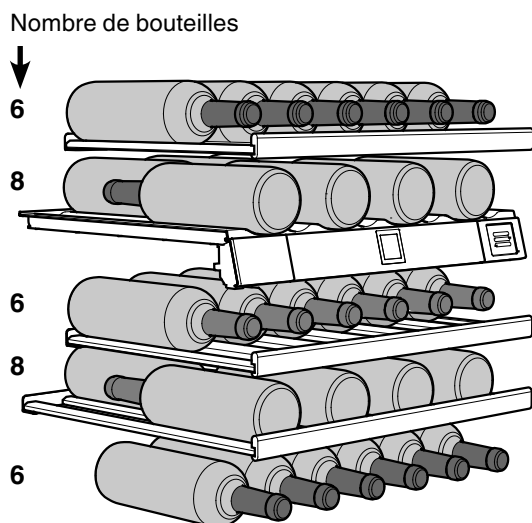

**Au total: 34 bouteilles**

### Attention

La charge maximale par clayette en bois est de 25 kg.

## Nettoyage

**Avant de procéder au nettoyage, arrêter impérativement l'appareil. Pour cela, débrancher la prise de l'appareil ou mettre hors circuit les protections électriques situées en amont.**

- Nettoyer l'intérieur ainsi que les parois extérieures de l'appareil avec de l'eau tiède mélangée à de faibles quantités de produit à vaisselle. N'utiliser ni détergents sableux ou acides, ni solvants chimiques.
- Utiliser un produit nettoyant pour vitres pour nettoyer les surfaces vitrées et un produit nettoyant pour acier inoxydable vendu habituellement dans le commerce pour les surfaces en acier.

**Ne pas employer d'appareils de nettoyage à vapeur: risque de dommages matériels et de blessures!**

- Éviter que l'eau de nettoyage ne s'infilte dans les parties électriques et par la grille de ventilation.
- Ne pas détériorer ou enlever la plaque signalétique située à l'intérieur de l'appareil - elle est importante pour le service après-vente.

### Nettoyage du filtre anti-poussière

Le filtre anti-poussière situé dans le socle de l'appareil doit être nettoyé au moins une fois par an.

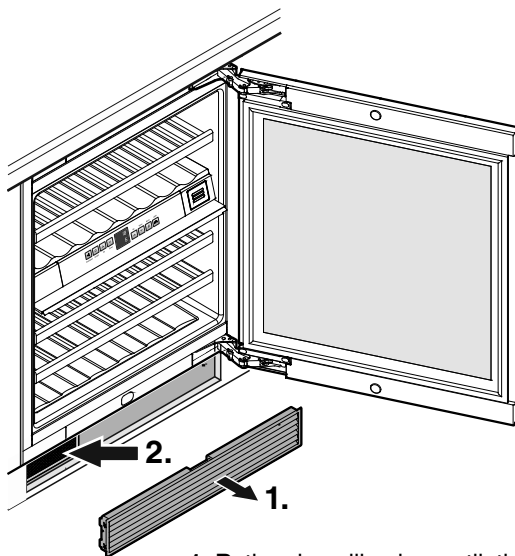

1. Retirer la grille de ventilation du socle du meuble.
2. Nettoyer le filtre anti-poussière avec un aspirateur.
3. Remettre en place la grille de ventilation.

## Retrait et mise en place de la clayette en bois

Les clayettes en bois peuvent être retirées pour faciliter le nettoyage de l'intérieur de l'appareil.

### Retrait de la clayette en bois

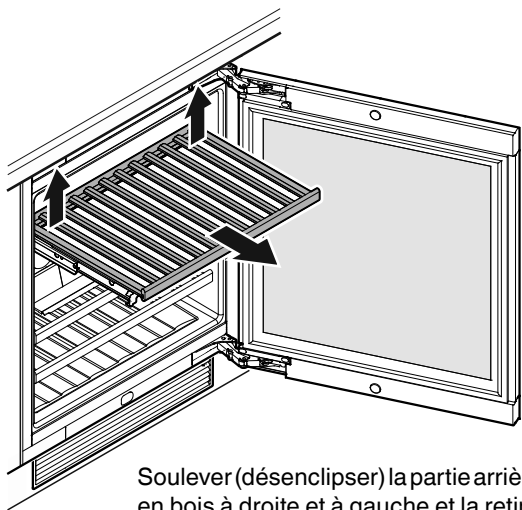

Soulever (désenclipser) la partie arrière de la clayette en bois à droite et à gauche et la retirer vers l'avant.

### Mise en place de la clayette en bois

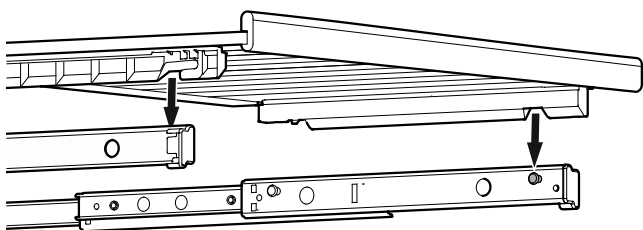

Sortir complètement les glissières télescopiques. Mettre en place la clayette en bois en insérant les encoches situées à l'avant dans les pivots de support.

Introduire la clayette en bois avec les glissières télescopiques dans l'appareil jusqu'à la butée.

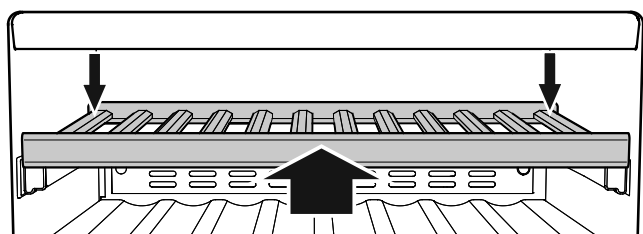

Pousser la clayette en bois vers l'arrière de manière à ce qu'elle s'enclipses à l'avant.

Appuyer sur la clayette en bois des côtés arrière droit et gauche et l'enclipser.

## Dérangements

- **F1, F8, E1, E2, E7 ou E8 s'affiche.**  
– Il s'agit d'un défaut de l'appareil. Contacter le S.A.V.
- **Les ventilateurs situés à l'intérieur de l'appareil fonctionnent bien que la fonction ventilateur soit désactivée et le compresseur (groupe frigorifique) arrêté.**  
– Il s'agit d'un fonctionnement normal en fonction de la température intérieure réglée et de la température ambiante du lieu d'installation.

**Vous pouvez remédier vous-même aux pannes suivantes en contrôlant les causes possibles.**

- **L'appareil ne fonctionne pas:**
  - L'appareil est-il en position marche?
  - La prise de courant est-elle bien enfoncée?
  - Le fusible de la prise est-il en bon état?
- **Le groupe compresseur ne démarre pas mais une valeur est indiquée sur l'affichage de température lors du branchement de la prise.**
  - Le mode de présentation est activé. Contacter le S.A.V.
- **L'appareil est trop bruyant:**
  - L'appareil est peut-être mal calé.
  - Les meubles ou les objets se trouvant à proximité sont peut-être soumis aux vibrations du groupe compresseur. Sachez que les bruits dus à l'arrivée du réfrigérant dans le circuit frigorifique ne peuvent être évités.
- **La température n'est pas assez basse:**
  - Le réglage de la température est-il correct? (voir chapitre «Réglage de la température»)
  - Le thermomètre supplémentaire placé dans l'appareil indique-t-il la bonne température?
  - La ventilation est-elle correctement assurée?
  - Le filtre anti-poussière du socle est-il encrassé? Voir le chapitre «Nettoyage du filtre anti-poussière».
  - L'appareil a-t-il été installé trop près d'une source de chaleur?

Si aucune des causes mentionnées ci-dessus n'aide à résoudre le problème et que vous ne pouvez remédier vous-même à la panne, veuillez alors prendre contact avec votre S.A.V. le plus proche en lui indiquant la désignation (1) et le numéro série (SN) (2) figurants sur la plaque signalétique.

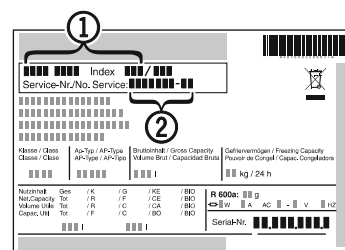

L'emplacement de la plaque signalétique figure dans le chapitre **Description de l'appareil**.

## Arrêt prolongé

Lorsque votre appareil doit rester longtemps sans fonctionner, débrancher la prise ou retirer/dévisser les fusibles situés en amont.

Nettoyer l'appareil et laisser la porte ouverte afin d'éviter la formation d'odeurs.

Cet appareil est conforme aux prescriptions de sécurité applicables et satisfait ainsi aux prescriptions définies par les directives UE 2014/30/EU et 2014/35/EU.

## Service et assistance

Le chapitre «Dérangements» vous donne des informations précieuses pour résoudre les petits dérangements. Vous pouvez ainsi éviter de faire appel à un technicien de service et économiser les éventuels coûts afférents.

Vous trouverez nos informations sur la garantie à l'adresse [www.vzug.com](http://www.vzug.com) → Service → Informations sur la garantie. Veuillez les lire attentivement.

Veillez enregistrer votre appareil le plus tôt possible:

- en ligne via [www.vzug.com](http://www.vzug.com) → Service → Saisie des données de garantie ou
- en utilisant la carte d'inscription jointe, le cas échéant.

En cas de dérangement, vous bénéficierez ainsi de la meilleure assistance possible dès la période de garantie de l'appareil. Pour l'enregistrement, vous aurez besoin du numéro de série (n° SN) et de la désignation de l'appareil. Ces informations se trouvent sur la plaque signalétique de votre appareil.

Les informations de mon appareil:

SN: \_\_\_\_\_

Appareil: \_\_\_\_\_

Gardez toujours ces informations sur l'appareil à portée de main lorsque vous contactez V-ZUG. Merci beaucoup.

## Votre demande de réparation

En composant le numéro d'assistance gratuit 0800 850 850 en Suisse, vous serez directement mis(e) en contact avec le centre d'entretien le plus proche de chez vous. Lorsque vous nous aurez fait part de votre demande par téléphone, nous conviendrons directement d'une date de rendez-vous sur place.

Les clients situés en dehors de la Suisse trouveront les coordonnées de leur centre d'entretien local sur [www.vzug.com](http://www.vzug.com) → Service → Numéro de service.

## Questions d'ordre général et techniques, informations relatives au contrat d'entretien, extension de garantie et accessoires

V-ZUG se tient à votre disposition pour répondre à toutes vos questions administratives ou techniques d'ordre général, prendre vos commandes d'accessoires et de pièces de rechange, ou vous informer sur les possibilités de contrats d'entretien. Vous pouvez nous joindre sur [www.vzug.com](http://www.vzug.com), [info@vzug.com](mailto:info@vzug.com), via votre centre d'entretien local et en Suisse au numéro (+41) 58 767 67 67.

## Adresses importeurs

- AU / NZ** V-ZUG Australia Pty. Ltd.  
2/796 High Street Kew East 3102, VIC  
AUSTRALIA
- CN** V-ZUG (Shanghai) Domestic Appliance Co. Ltd  
Raffles City Changning Office Tower 3  
No. 1139 Changning Road 200051 Shanghai  
CHINA
- AT/BE/DE/DK/ES/FR/NL/NO/LU/SE**  
V-ZUG Europe BVBA  
Evolis 102, 8530 Harelbeke  
BELGIUM
- GB/IE** V-ZUG UK Ltd.  
27 Wigmore Street  
London W1U 1PN  
GREAT BRITAIN
- HK / MO** V-ZUG Hong Kong Co. Ltd.  
12/F, 8 Russell Street Causeway Bay  
HONG KONG
- IT** Frigo 2000 S.p.A  
Viale Fulvio Testi 125 20092 Cinisello Balsamo  
(Milano)  
ITALY
- IL** Digital Kitchen  
Hataarucha 3, 6350903 Tel Aviv  
ISRAEL
- LB** Kitchen Avenue SAL  
Mirna El Chalouhi Highway, Wakim Bldg,  
Jdeihieh Beirut  
LEBANON
- RU** OOO Hometek  
Dubininskaya Street 57 building 1113054  
Moscow  
RUSSIA
- SG** V-ZUG Singapore Pte. Ltd.  
6 Scotts Road Scotts Square #03-11/12/13,  
228209 Singapore  
SINGAPORE
- TH** V-ZUG (Thailand) Ltd.  
140/36, 17th Floor ITF Tower, Si- lom Road  
Suriyawong Sub-district Bangrak District  
Bangkok 10500  
THAILAND
- TR** GÜRELLER  
Anchor Sit.3A/1-2 Çayyolu, 06690 ÇANKAYA/  
ANKARA  
TÜRKIYE
- UA** Private enterprise "Stirion" (MIRS corp.)  
Osipova Street 37 65012 Odessa  
UKRAINE
- VN** V-ZUG VIETNAM COMPANY LTD.  
21st Floor, Saigon Centre, 67 Le Loi  
Ben Nghe Ward, District 1  
Ho Chi Minh City, 700000  
VIETNAM



## Indice

Garanzia.....	02
Database EPREL .....	02
Ricambi .....	02
Descrizione dell'apparecchio .....	02
Indicazioni per lo smaltimento.....	02
Indicazioni ed avvertenze per la sicurezza .....	03
Campo d'impiego dell'apparecchio.....	03
Classe climatica .....	04
Posizionamento.....	04
Collegamento elettrico .....	04
Meccanismo di apertura dello sportello (TouchOpen).....	04
Elementi d'uso e di visualizzazione.....	05
Inserire e disinserire l'apparecchio.....	05
Impostare la temperatura .....	05
Ventilatore .....	05
Allarme sportello aperto.....	05
Allarme temperatura.....	06
Impostazioni.....	06
Illuminazione interna .....	07
Ricambio d'aria tramite filtro al carbone attivo .....	07
Schema di disposizione .....	08
Pulizia.....	08
Estrazione e inserimento della mensola in legno.....	09
Guasti .....	09
Mettere fuori servizio.....	09
Assistenza tecnica .....	10
Indirizzi importatori.....	10

## Garanzia

La garanzia del produttore ha una validità di 24 mesi dalla messa in funzione dell'apparecchio.

## Database EPREL

Dal 1° marzo 2021 i dati relativi alla classe di consumo energetico e ai requisiti della progettazione ecocompatibile sono disponibili nel database europeo dei prodotti (EPREL). Il database dei prodotti è consultabile al seguente link <https://eprel.ec.europa.eu/>. Viene richiesto di inserire l'identificativo del modello. L'identificativo del modello è riportato sulla targhetta di identificazione.

Disponibile in base al paese.

## Ricambi

Viene osservato l'ordinamento sulla progettazione ecocompatibile vigente in materia di disponibilità dei ricambi.

Vi ringraziamo per aver acquistato uno dei nostri prodotti. L'apparecchio acquistato soddisfa requisiti di alto livello ed è semplice da usare. Tuttavia è necessario dedicare un po' di tempo alla lettura delle istruzioni d'uso. In tal modo si impara a conoscere l'apparecchio e lo si può utilizzare in maniera ottimale e senza inconvenienti.

## Attenersi alle indicazioni di sicurezza!

### Modifiche

Il testo, le immagini e i dati corrispondono allo stato della tecnica dell'apparecchio al momento della stampa di queste istruzioni d'uso. Salvo modifiche in caso di ulteriori sviluppi.

### Campo di validità

La famiglia del prodotto (numero di modello) è riportata nelle prime posizioni della targhetta dati.

Queste istruzioni d'uso valgono per:

Denominazione del modello	Tipo	Numero del modello	Sistema di misura
WineCooler UCSSL	WC4T-51136	51136	Euro 60
WineCooler UCSSL	KWUCSSL60	51136	Euro 60
Winecooler UCSSL 60	KWUCSSL60	51093	Euro 60
Winecooler UCSSL 60	KWUCSSL60	51073	Euro 60

Eventuali variazioni di versione sono menzionate nel testo.

## Indicazioni per lo smaltimento

L'apparecchio contiene materiali utili e non va smaltito nella raccolta indifferenziata dei rifiuti, ma portato in appositi centri. Gli apparecchi fuori uso devono essere smaltiti a regola d'arte, conformemente alle norme e alle leggi locali in vigore.



Durante il trasporto non danneggiare il circuito raffreddante dell'apparecchio fuori uso per evitare che il refrigerante in esso contenuto (dati riportati sulla targhetta dati) e l'olio possano fuoriuscire senza controllo.

- Mettere fuori uso l'apparecchio.
- Estrarre la spina di rete.
- Tagliare il cavo di alimentazione.

## ⚠ AVVERTENZA

**Pericolo di soffocamento a causa del materiale da imballaggio e di film!**

**Non lasciare giocare i bambini con il materiale da imballaggio.**

**Conferire il materiale da imballaggio presso un centro di raccolta autorizzato.**

## Descrizione dell'apparecchio

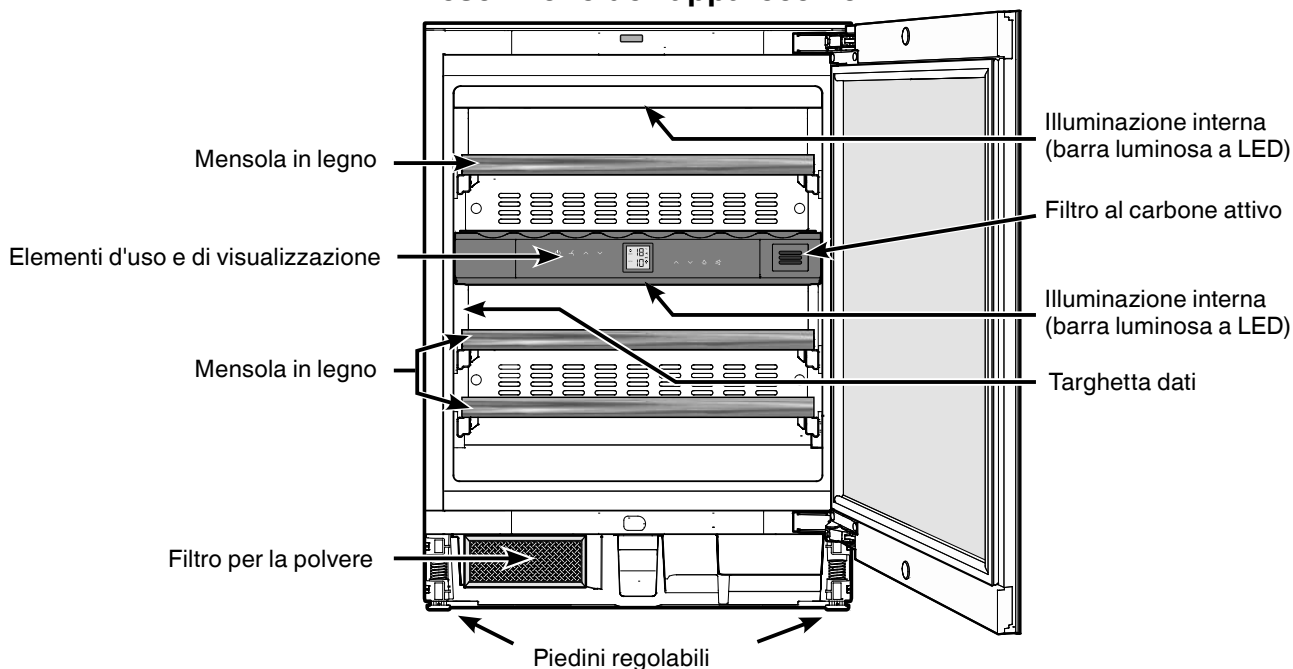

## Indicazioni ed avvertenze per la sicurezza

- L'apparecchio dovrebbe venire sballato ed installato da due persone allo scopo di evitare danni a persone o a cose!
- In caso di danni all'apparecchio, informare immediatamente la ditta fornitrice, prima di procedere all'allacciamento.
- Per garantire il sicuro funzionamento, installare e collegare l'apparecchio solo secondo le indicazioni riportate nella presente istruzione d'uso.
- In caso di guasti, staccare l'apparecchio dalla rete di alimentazione. Estrarre la spina oppure staccare/svitare il fusibile.
- Per staccare l'apparecchio dalla rete di alimentazione, estrarre la spina, non tirare il cavo di alimentazione.
- Far eseguire le riparazioni dell'apparecchio solo dal Servizio di assistenza tecnica. In caso contrario l'utente potrà incorrere in seri pericoli. Lo stesso vale per la sostituzione dei cavi di allacciamento alla rete.
- Evitare fuochi o scintille all'interno dell'apparecchio. Assicurarsi che il circuito raffreddante non venga danneggiato durante il trasporto o la pulizia dell'apparecchio. Evitare assolutamente la formazione di scintille in caso di guasti ed arieggiare bene i locali.
- Non usare come predellino o come appoggio gli zoccoli, i cassetti e gli sportelli.
- Il presente apparecchio può essere utilizzato da bambini di età pari o superiore a 8 anni e da persone con ridotte capacità fisiche, sensoriali o mentali o mancanza di esperienza e conoscenza a condizione che siano sorvegliati e istruiti in merito all'utilizzo sicuro dell'apparecchio e ai pericoli connessi. I bambini non possono giocare con l'apparecchio. I bambini senza sorveglianza non possono eseguire la pulizia e la manutenzione che spetta all'utente.
- Evitare il contatto prolungato con superfici fredde o prodotti refrigerati/congelati. Ciò può causare dolori, insensibilità e assideramento. In caso di contatto prolungato prendere provvedimenti adeguati, ad es. utilizzare dei guanti.
- Non consumare generi alimentari la cui data di conservazione sia scaduta, potrebbero causare intossicazione.
- Non conservare nell'apparecchio materiali esplosivi o bombolette spray a base di sostanze infiammabili come ad es. butano, propano, pentano ecc. A contatto con le parti elettriche, le eventuali perdite di gas possono infiammarsi. Le bombolette spray contenenti tali sostanze sono riconoscibili dal simbolo della fiamma o dai dati riportati sull'etichetta del prodotto.
- Non utilizzare apparecchi elettrici all'interno dell'apparecchio.
- Se l'apparecchio è munito di chiavi, non conservare queste ultime nelle vicinanze dell'apparecchio o alla portata dei bambini.
- L'apparecchio è progettato per l'utilizzo in ambienti chiusi. Non utilizzare l'apparecchio all'aperto o in ambienti umidi e caratterizzati da spruzzi d'acqua.
- Le barre luminose a LED nell'apparecchio servono per illuminarne il vano interno e non sono idonee all'illuminazione della stanza.
- La lastra di vetro dello sportello può rompersi a causa della pressione dell'aria ridotta in caso di trasporto o funzionamento dell'apparecchio ad altezze superiori a 1500 m sul livello del mare. I frammenti presentano spigoli vivi e possono causare lesioni gravi.

## Campo d'impiego dell'apparecchio

L'apparecchio è indicato esclusivamente per la conservazione di vino in ambiente domestico o analogo. Si intende ad esempio l'utilizzo

- in angoli cucina di aziende, pensioni con prima colazione,
- da parte di ospiti in case di campagna, hotel, motel e altri alloggi,
- in caso di catering e servizi simili nella grande distribuzione.

Utilizzare l'apparecchio esclusivamente in un contesto domestico. Tutti gli altri tipi di utilizzo non sono ammessi.

L'apparecchio non è idoneo alla conservazione e alla refrigerazione di medicinali, plasma sanguigno, preparazioni di laboratorio o sostanze e prodotti simili in base alla Direttiva sui Dispositivi Medici 2007/47/CE. Un uso improprio dell'apparecchio può provocare danni ai prodotti conservati o il loro deterioramento.

Inoltre l'apparecchio non è idoneo all'esercizio in aree a rischio di esplosione.

## Classe climatica

L'apparecchio è progettato, a seconda della classe climatica, per l'esercizio a determinate temperature ambiente. La classe climatica dell'apparecchio è indicata sulla targhetta dati.

Per garantire un funzionamento perfetto, rispettare le temperature ambiente indicate.

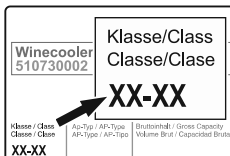

Classe climatica	Temperatura ambiente
SN	da +10 °C a +32 °C
N	da +16 °C a +32 °C
ST	da +16 °C a +38 °C
T	da +16 °C a +43 °C
SN-ST	da +10 °C a +38 °C
SN-T	da +10 °C a +43 °C

## Posizionamento

- Evitare il posizionamento dell'apparecchio in aree direttamente esposte ai raggi del sole, accanto al forno, al riscaldamento e similari.
- In conformità alla norma EN 378, il locale di installazione dell'apparecchio deve avere un volume di 1 m<sup>3</sup> per 8 g di refrigerante R 600a, affinché in caso di perdita del circuito raffreddante non possa avere origine una miscela infiammabile di gas e aria nei locali di installazione dell'apparecchio. L'indicazione della quantità del liquido refrigerante è riportata sulla targhetta dati nel vano interno dell'apparecchio.
- Non coprire le griglie o i fori di aerazione.

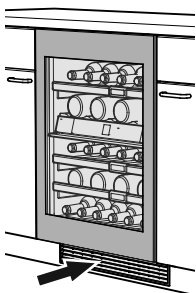

## Collegamento elettrico

L'apparecchio funziona solo a **corrente alternata**.

La tensione e la frequenza ammesse sono indicate sulla targhetta dati. La posizione della targhetta dati è indicata nel capitolo **Descrizione dell'apparecchio**.

La presa deve essere sia messa a terra in modo regolamentare che protetta elettricamente.

La corrente di azionamento del fusibile deve essere compresa tra 10 A e 16 A.

La presa non deve trovarsi dietro all'apparecchio e deve essere facilmente raggiungibile.

Non collegare l'apparecchio con una prolunga o una presa multipla.

Non utilizzare invertitori per impianti ad isola (conversione di corrente continua in corrente alternata o corrente trifase) o connettori a risparmio energetico. Pericolo di danni per l'elettronica!

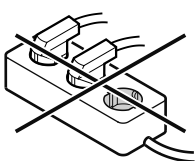

## Meccanismo di apertura dello sportello (TouchOpen)

Allo stato di fornitura la funzione TouchOpen è disattivata.

La funzione TouchOpen deve essere attivata dopo l'incasso nella nicchia, azionando il tasto

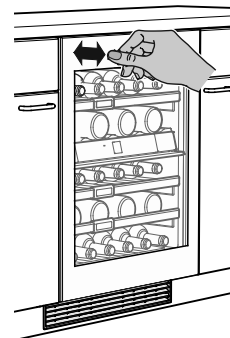

### Aprire lo sportello

Spingere leggermente lo sportello verso l'interno, esercitando pressione sulla parte in alto a sinistra, e poi rilasciare.

Lo sportello si apre di ca. 7 cm grazie alla barra a spinta.

A questo punto è possibile aprire completamente lo sportello.

### Indicazione

Se non viene aperto del tutto, lo sportello si richiude in automatico dopo ca. 3 secondi.

### Avvertenza per i cicli di apertura dello sportello

Se si chiude lo sportello, è possibile riaprirlo con la funzione TouchOpen solo dopo 3 secondi.

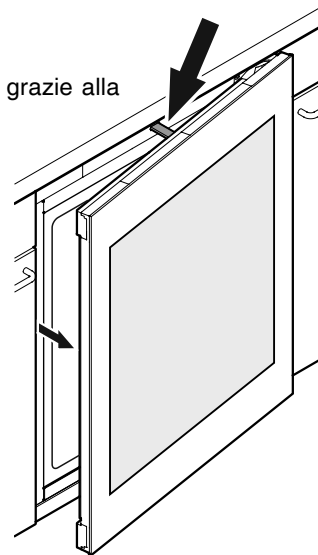

## Avvertenze importanti

**Non usare l'apparecchio in prossimità di campi magnetici oppure non mettere oggetti magnetici nelle vicinanze dell'apparecchio. Ciò potrebbe causare l'apertura accidentale dello sportello.**

**Non bloccare o trattenere lo sportello durante l'apertura!**

Se lo sportello viene bloccato o trattenuto durante l'apertura, si attiva il giunto di sicurezza interno.

**Si sentono ripetuti scricchioli ben distinti.**

**Non spingere a fondo o trattenere la barra a spinta durante la chiusura!**

Se la barra a spinta viene bloccata durante la chiusura, non raggiunge più la posizione di uscita.

In posizione di uscita la barra a spinta è a filo della parte anteriore dell'apparecchio.

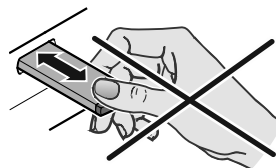

**Risistemare la barra a spinta nella posizione di uscita**

**Estrarre la spina, attendere ca. 5 secondi e inserirla di nuovo.**

La barra a spinta si risistema in posizione di uscita.



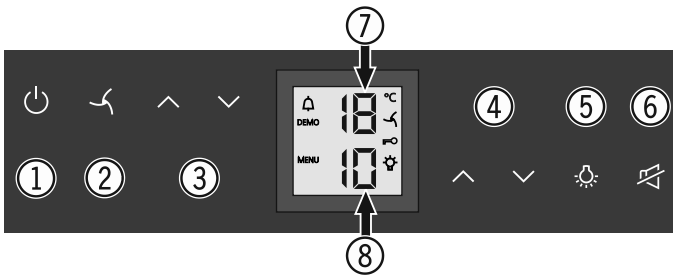

## Elementi d'uso e di visualizzazione

Il pannello comandi elettronico si avvale della «**tecnologia a tasti capacitivi**». Ogni funzione può essere attivata toccando il rispettivo simbolo.



- (1) Tasto avvio/arresto (inserire e disinserire l'apparecchio)
- (2) Tasto ventilatore
- (3) Tasti di regolazione della temperatura scomparto superiore
- (4) Tasti di regolazione della temperatura scomparto inferiore
- (5) Tasto on/off illuminazione interna
- (6) Tasto di spegnimento allarme per segnale acustico
- (7) Display della temperatura scomparto superiore
- (8) Display della temperatura scomparto inferiore

### Simboli del display

-  Allarme (quando la temperatura nel vano interno è troppo alta o troppo bassa, il simbolo lampeggia)
- DEMO** Modalità di presentazione attiva
- MENU** Modo di programmazione attivo (attivare la sicurezza bambini e impostare la luminosità del display)
-  Il ventilatore nel vano interno è sempre in funzione
-  Sicurezza bambini attiva
-  L'illuminazione interna è sempre inserita

## Inserire e disinserire l'apparecchio

### Inserimento

Premere il tasto , il display della temperatura si accende.

### Disinserimento

Tenere premuto per ca. 3 sec. il tasto , il display della temperatura si spegne.

## Impostare la temperatura

La temperatura nei due scomparti si può regolare in modo indipendente l'uno dall'altro.

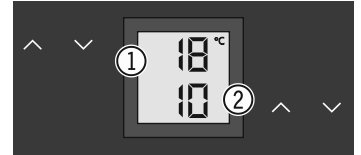

- (1) Scomparto superiore
- (2) Scomparto inferiore

### Abbassare la temperatura/più freddo

Premere il corrispondente tasto d'impostazione .

### Aumentare la temperatura/più caldo

Premere il corrispondente tasto d'impostazione .

- Premendo il tasto per la prima volta, il display comincia a lampeggiare.
- Premendo di nuovo si modifica l'impostazione della temperatura.
- Ca. 5 sec. dopo aver premuto il tasto per l'ultima volta, l'elettronica commuta automaticamente e viene indicata la reale temperatura.

La temperatura può essere impostata tra +5 °C e +20 °C.

Si consigliano le seguenti temperature ideali per i diversi tipi di vino.

#### da +5 a +8 °C

Champagne, vini mossi, spumanti, prosecco

#### da +8 a +12 °C

Vini bianchi novelli (ad es. Chasselas, Müller-Thurgau, Chardonnay, Silvaner, Sauvignon blanc)

#### da +9 a +15 °C

Vini bianchi fermi (ad es. Pinot bianco e grigio, Riesling)

#### da +15 a +17 °C

Vini rossi novelli (ad es. Pinot tardivo, Merlot, Gamay, Barbera)

#### da +17 a +18 °C

Vini rossi fermi (ad es. Cabernet Sauvignon, Barolo)

Per la conservazione a lungo termine dei vini si consiglia una temperatura da +10 °C a +12 °C.

## Ventilatore

Il ventilatore nel vano interno garantisce una temperatura costante e regolare e una climatizzazione idonea alla conservazione del vino.

Attivando il tasto  si incrementa l'umidità nell'apparecchio con conseguenze decisamente positive in caso di conservazione per lunghi periodi.

La maggiore umidità dell'aria impedisce a lungo ai tappi di asciugarsi.

## Allarme sportello aperto

Il segnale acustico inizia a suonare, quando lo sportello rimane aperto oltre 60 sec.

Se lo sportello deve rimanere aperto più a lungo per riporre dei prodotti, disattivare il segnale acustico premendo il tasto .

Quando si chiude lo sportello, il segnale acustico è di nuovo pronto per il funzionamento.

## Allarme temperatura

Se nel vano interno si supera o non si raggiunge di parecchio la temperatura impostata, si attiva un allarme temperatura mediante segnale acustico e l'indicazione della temperatura lampeggiante. L'allarme temperatura può essere causato da una chiusura non totale dello sportello, da un'interruzione di corrente prolungata o anche da un guasto dell'apparecchio. Quindi, controllare innanzitutto che lo sportello sia chiuso correttamente.



- Disattivare il segnale acustico premendo il tasto .



Dopo un'interruzione di corrente, l'indicazione della temperatura smette di lampeggiare e si riaccende, quando viene raggiunto il valore impostato. Se dopo un'ora il display continua a lampeggiare riportando un valore troppo elevato o troppo ridotto, contattare il Servizio di assistenza tecnica. Se nel display appare **F1**, **F8**, **E1**, **E2**, **E7** o **E8**, si tratta di un guasto all'apparecchio. In tal caso contattare il Servizio di assistenza tecnica.



## Impostazioni



Attraverso le impostazioni potete utilizzare la sicurezza bambini e modificare la luminosità del display. Con la sicurezza bambini si può proteggere l'apparecchio contro il disinserimento e lo spostamento di temperatura non intenzionali.

### Attivazione della sicurezza bambini



Premere  per 5 sec. Indicazione = 



 Indicazione = 



 Indicazione = 



 Indicazione = 

### Disattivazione della sicurezza bambini



Premere  per 5 sec. Indicazione = 



 Indicazione = 



 Indicazione = 

 Indicazione = 

### Impostazione della luminosità del display

Premere  per 5 sec. Indicazione = 

 Indicazione = 



 Indicazione = 



Selezionare l'impostazione desiderata con i tasti  e .

**h0** = illuminazione display disinserita

**h1** = luminosità minima

**h5** = uminosità massima

 Indicazione = 

 Indicazione = 

La luminosità impostata si attiva dopo un minuto.

### Indicazione

Se si preme un tasto, il display si illumina per 1 minuto con la luminosità massima.

Alla messa in funzione dell'apparecchio, la luminosità impostata viene attivata solo quando l'apparecchio stesso raggiunge la temperatura interna prevista.

## Illuminazione interna

L'illuminazione del vano interno avviene tramite una barra luminosa a LED posta nella parte superiore dello scomparto.



L'illuminazione interna si attiva sempre, quando si apre lo sportello dell'apparecchio. L'illuminazione interna si spegne ca. 5 secondi dopo la chiusura dello sportello.

Se l'illuminazione interna deve essere inserita anche a sportello chiuso, premere il tasto .

### Indicazione

Questa funzione ha un effetto sull'illuminazione dei due scomparti.

Si ha inoltre la possibilità di regolare la luminosità della luce.

- Premere il tasto .
- Tenere premuto il tasto  e contemporaneamente schiarire o scurire con i tasti di regolazione della temperatura.



**Indicazione:** la luminosità varia in tutti gli scomparti.

Illuminazione	
Classe di efficienza energetica <sup>1</sup>	Fonte luminosa
Questo prodotto comprende una fonte luminosa della classe di efficienza energetica F	LED
<sup>1</sup> L'apparecchio può contenere fonti luminose con classi di efficienza energetica differenti. È indicata la classe di efficienza energetica più bassa.	



Le sorgenti luminose possono essere sostituite unicamente dal tecnico di servizio.

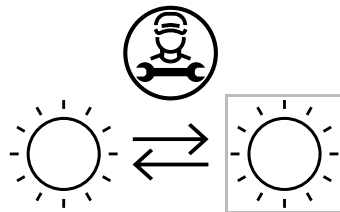

## Ricambio d'aria tramite filtro al carbone attivo

I vini si evolvono costantemente a seconda delle condizioni ambientali, perciò la qualità dell'aria è decisiva per la loro conservazione.

Consigliamo di sostituire annualmente il filtro riprodotto in figura, ordinandolo presso il proprio rivenditore specializzato.

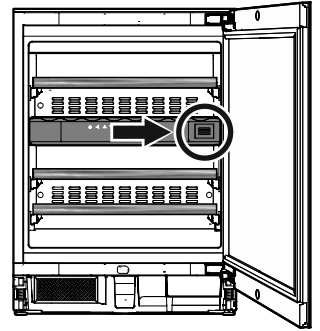

### Cambio del filtro

- Spingere a fondo il filtro e rilasciarlo.

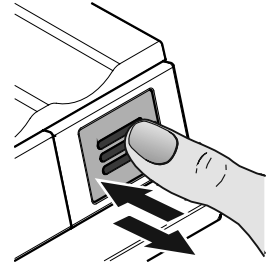

- Estrarre il filtro.

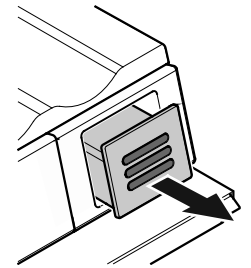

- Rimuovere la parte posteriore del filtro.

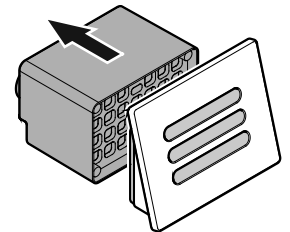

- Infilare il filtro nuovo sulla copertura.

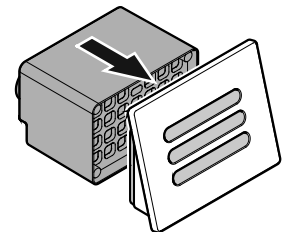

- Inserire il filtro, spingere a fondo fino all'arresto e rilasciare. Il filtro si blocca automaticamente. Si deve sentire il clic dell'aggancio.

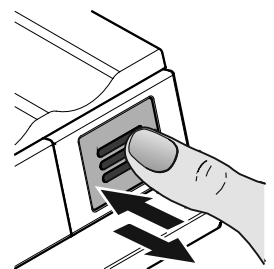

## Schema di disposizione

per bottiglie bordolesi da 0,75 l conformi alla norma NF H 35-124

Numero di bottiglie

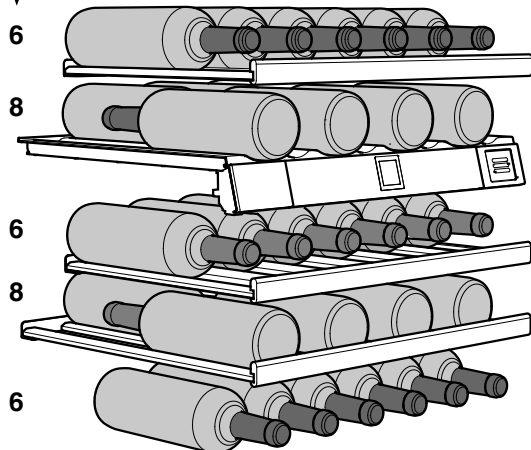

**Complessivamente 34 bottiglie**



### Attenzione

Il carico max per ogni mensola in legno è di 25 kg.

## Pulizia

**Disinserire in ogni caso l'apparecchio prima di procedere alla sua pulizia. Estrarre la spina oppure staccare o svitare i fusibili inseriti a monte.**

- Pulire l'interno e le pareti esterne con acqua tiepida, alla quale è stata aggiunta una piccola dose di detergente. Non impiegare assolutamente detergenti abrasivi o acidi o solventi chimici.
- Per pulire le superfici in vetro utilizzare un detergente specifico per vetri e per pulire le superfici in acciaio inox utilizzare un comune detergente specifico per inox.

### **Non usare umidificatori!**

### **Pericolo per l'incolumità di cose e persone.**

- Aver cura che durante la pulizia l'acqua non penetri nelle griglie di aerazione o nelle parti elettriche.
- Non togliere o danneggiare la targhetta dati sulla parte interna dell'apparecchio - importante per il Servizio di assistenza tecnica.

### **Pulizia del filtro per la polvere**

Il filtro per la polvere, inserito nello zoccolo dell'apparecchio, deve essere pulito almeno una volta all'anno.

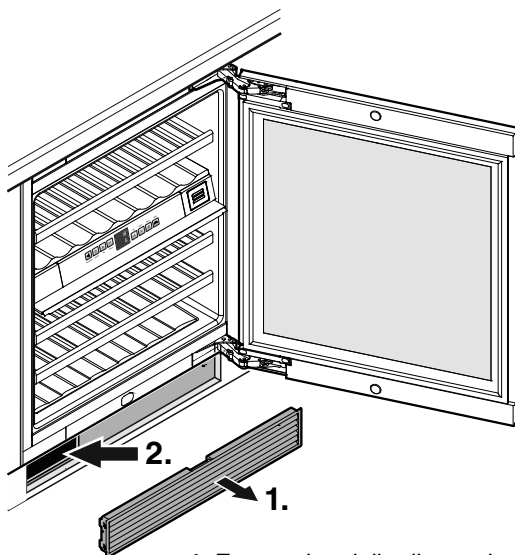

1. Estrarre la griglia di aerazione dallo zoccolo del mobile.
2. Pulire il filtro con un aspirapolvere.
3. Inserire di nuovo la griglia di aerazione.

## Estrazione e inserimento della mensola in legno

Le mensole in legno si possono estrarre per facilitare la pulitura del vano interno.

### Estrazione della mensola in legno

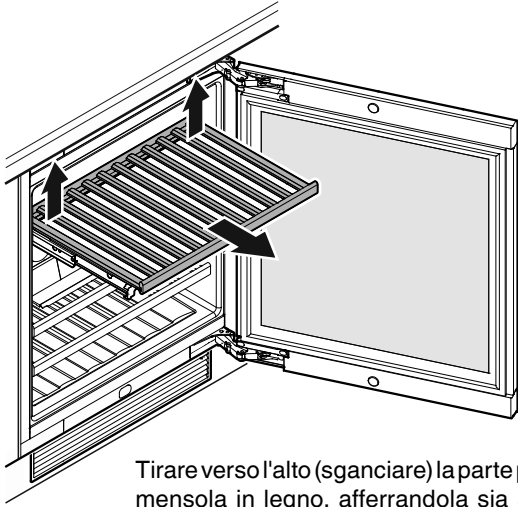

Tirare verso l'alto (sganciare) la parte posteriore della mensola in legno, afferrandola sia a destra che a sinistra, ed estrarla verso di sé.

### Inserimento della mensola in legno

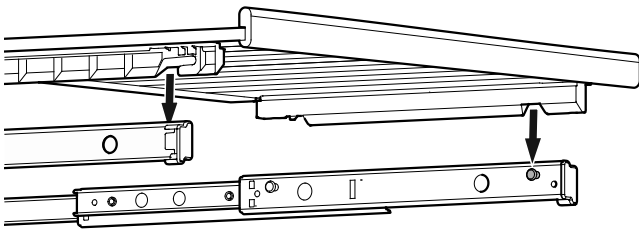

Estrarre completamente le guide di scorrimento. Collocare la mensola in legno con gli alloggiamenti anteriori sui perni di supporto.

Spingere nell'apparecchio la mensola in legno con le guide di scorrimento fino all'arresto.

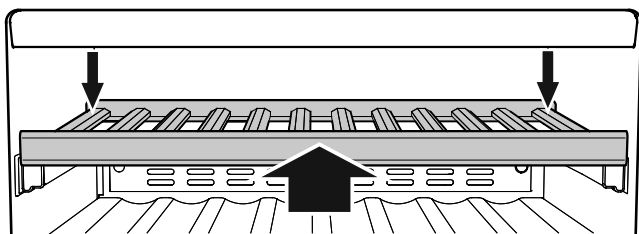

Fare scorrere fino in fondo la mensola in legno in modo che si agganci nella parte anteriore.

Premere verso il basso la parte posteriore della mensola in legno, sia a destra che a sinistra, e farla agganciare.

## Guasti

- **Sul display compare F1, F8, E1, E2, E7 o E8.**
  - L'apparecchio è guasto. Contattare il Servizio di assistenza tecnica.
- **I ventilatori nel vano interno dell'apparecchio funzionano, nonostante la funzione ventilatore sia disattivata e il compressore (gruppo di raffreddamento) sia spento.**
  - Si tratta di un normale stato di funzionamento dipendente dalla temperatura interna impostata e dalla temperatura ambiente del luogo di installazione.

**I guasti seguenti possono venire eliminati, semplicemente controllandone le possibili cause.**

- **L'apparecchio non funziona.** Controllare se
  - l'apparecchio è stato inserito correttamente,
  - la spina è regolarmente inserita nella presa,
  - i fusibili della presa sono in ordine.
- **Quando si inserisce la spina, il gruppo di raffreddamento non si mette in funzione, mentre sul display della temperatura compare un valore.**
  - La modalità di presentazione è attivata. Contattare il Servizio di assistenza tecnica.
- **Rumori troppo forti.** Controllare se
  - l'apparecchio è stato posizionato saldamente sul pavimento,
  - il compressore in esercizio fa vibrare i mobili o le suppellettili adiacenti. Si noti che non sono del tutto evitabili i rumori prodotti dal circuito raffreddante.
- **La temperatura non è sufficientemente bassa.** Controllare
  - la regolazione in base al capitolo «Impostare la temperatura», e se è stato impostato il giusto valore,
  - se il termometro introdotto separatamente indica il valore giusto,
  - se l'aerazione è sufficiente,
  - se il filtro per la polvere nello zoccolo dell'apparecchio è sporco. Vedi capitolo «Pulizia del filtro per la polvere».
  - se l'apparecchio è troppo vicino ad una fonte di calore.

Se non è data nessuna delle cause sopra descritte e se non è stato possibile eliminare da soli i guasti, mettersi in contatto con il centro di assistenza tecnica più vicino. In tal caso occorre specificare il modello (1) e il numero di serie (SN) (2) riportati sulla targhetta dati.

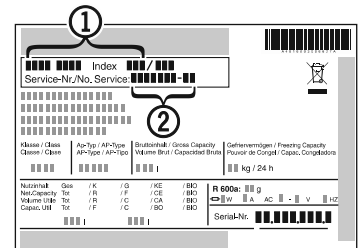

La posizione della targhetta dati è indicata nel capitolo **Descrizione dell'apparecchio**.

## Mettere fuori servizio

Se l'apparecchio viene messo fuori servizio per lungo tempo: disinserire l'apparecchio. Estrarre la spina o svitare/disinserire i fusibili inseriti a monte.

Pulire l'apparecchio lasciando lo sportello aperto per evitare la formazione di odori sgradevoli.

L'apparecchio risponde alle norme di sicurezza pertinenti e alle direttive UE 2014/30/EU e 2014/35/EU.

## Assistenza tecnica

Il capitolo «Guasti» fornisce consigli utili in caso di piccole anomalie di funzionamento.

In questo modo si evita di contattare un tecnico di servizio risparmiando sui relativi costi.

Le nostre informazioni sulla garanzia sono riportate sul sito [www.vzug.com](http://www.vzug.com) → Assistenza → Informazioni sulla garanzia. Vi preghiamo di leggerle attentamente.

Registrate subito il vostro apparecchio:

- online, seguendo il percorso [www.vzug.com](http://www.vzug.com) → Assistenza → Registrazione garanzia, oppure
- mediante la carta di registrazione allegata, ove presente.

In questo modo potrete beneficiare della migliore assistenza in caso di guasto già durante il periodo di garanzia dell'apparecchio. Per registrarsi sono necessari il numero di serie (SN) e la denominazione dell'apparecchio. Queste informazioni sono riportate sulla targhetta dei dati dell'apparecchio.

I dati del mio apparecchio:

SN: \_\_\_\_\_

Apparecchio: \_\_\_\_\_

Si prega di tenere sempre pronti questi dati dell'apparecchio quando si contatta V-ZUG.  
Grazie.

## Richiesta di riparazione

Telefonando al numero gratuito 0800 850 850 per il territorio svizzero, verrete messi direttamente in contatto con il centro di assistenza V-ZUG a voi più vicino. Effettuando l'ordine telefonicamente, è possibile concordare immediatamente un appuntamento sul posto.

I clienti al di fuori del territorio svizzero trovano i dati di contatto del centro di assistenza con sede locale sul sito [www.vzug.com](http://www.vzug.com) → Assistenza → Numero assistenza.

## Richieste generali e tecniche, informazioni sul contratto di assistenza, prolungamento della garanzia e accessori

V-ZUG sarà lieta di aiutarvi per richieste di informazioni amministrative e tecniche generali, ordini di accessori e pezzi di ricambio o informazioni sui contratti di servizi avanzati. Potete contattarci sul sito [www.vzug.com](http://www.vzug.com), all'indirizzo [info@vzug.com](mailto:info@vzug.com), tramite il centro di assistenza con sede locale e in Svizzera al numero (+41) 58 767 67 67.

## Indirizzi importatori

- AU / NZ** V-ZUG Australia Pty. Ltd.  
2/796 High Street Kew East 3102, VIC  
AUSTRALIA
- CN** V-ZUG (Shanghai) Domestic Appliance Co. Ltd  
Raffles City Changning Office Tower 3  
No. 1139 Changning Road 200051 Shanghai  
CHINA
- AT/BE/DE/DK/ES/FR/NL/NO/LU/SE**  
V-ZUG Europe BVBA  
Evolis 102, 8530 Harelbeke  
BELGIUM
- GB/IE** V-ZUG UK Ltd.  
27 Wigmore Street  
London W1U 1PN  
GREAT BRITAIN
- HK / MO** V-ZUG Hong Kong Co. Ltd.  
12/F, 8 Russell Street Causeway Bay  
HONG KONG
- IT** Frigo 2000 S.p.A  
Viale Fulvio Testi 125 20092 Cinisello Balsamo  
(Milano)  
ITALY
- IL** Digital Kitchen  
Hataarucha 3, 6350903 Tel Aviv  
ISRAEL
- LB** Kitchen Avenue SAL  
Mirna El Chalouhi Highway, Wakim Bldg,  
Jdeihch Beirut  
LEBANON
- RU** OOO Hometek  
Dubininskaya Street 57 building 1113054  
Moscow  
RUSSIA
- SG** V-ZUG Singapore Pte. Ltd.  
6 Scotts Road Scotts Square #03-11/12/13,  
228209 Singapore  
SINGAPORE
- TH** V-ZUG (Thailand) Ltd.  
140/36, 17th Floor ITF Tower, Si- lom Road  
Suriyawong Sub-district Bangrak District  
Bangkok 10500  
THAILAND
- TR** GÜRELLER  
Anchor Sit.3A/1-2 Çayyolu, 06690 ÇANKAYA/  
ANKARA  
TÜRKIYE
- UA** Private enterprise "Stirion" (MIRS corp.)  
Osipova Street 37 65012 Odessa  
UKRAINE
- VN** V-ZUG VIETNAM COMPANY LTD.  
21st Floor, Saigon Centre, 67 Le Loi  
Ben Nghe Ward, District 1  
Ho Chi Minh City, 700000  
VIETNAM



## Content

Warranty claim .....	02
EPREL database .....	02
Spare parts .....	02
Description of the appliance .....	02
Disposal notes .....	02
Safety instructions and warnings .....	03
Range of appliance use .....	03
Climate rating .....	04
Setting up .....	04
Electrical connection .....	04
Door opening mechanism (TouchOpen) .....	04
Control and display elements .....	05
Switching the appliance on and off .....	05
Setting the temperature .....	05
Fan .....	05
Door open alarm .....	05
Temperature alarm .....	06
Settings .....	06
Interior light .....	07
Air exchange with activated charcoal filter .....	07
Storage diagram .....	08
Cleaning .....	08
Removing and inserting the wooden shelf .....	09
Trouble-shooting .....	09
Shutting your appliance down .....	09
Service & Support .....	10
Addresses of the importers .....	10

## Warranty claim

The manufacturer's warranty is valid for 24 months starting from when the appliance is first put into service.

## EPREL database

Details about energy labelling and ecodesign requirements will be available on the European product database (EPREL) from 1st March 2021. You can access the product database at the following link: <https://eprel.ec.europa.eu/> You will be asked to enter the model ID. You can find the model ID on the nameplate. Country-specific available.

## Spare parts

Compliance with the applicable ecodesign regulations on the availability of spare parts is observed.

Thank you for choosing to purchase one of our products! Your appliance meets high standards and is easy to use. However, please take the time to read these operating instructions. They will allow you to familiarize yourself with your appliance and ensure trouble-free use as well as enabling you to get the best out of your appliance.

## Please observe the safety instructions.

### Changes

The text, images and data correspond to the current technical state of the appliance at the time of these operating instructions going to press. We reserve the right to make changes in the interest of further development.

### Scope of application

The first few digits on the identification plate indicate the product family (model number).

These operating instructions apply for:

Model designation	Type	Model number	Size system
WineCooler UCSL	WC4T-51136	51136	Euro 60
WineCooler UCSL	KWUCSL60	51136	Euro 60
Winecooler UCSL 60	KWUCSL60	51093	Euro 60
Winecooler UCSL 60	KWUCSL60	51073	Euro 60

Model variations are specified in the text.

## Disposal notes

The appliance contains reusable materials and should be disposed of properly - not simply with unsorted household refuse. Appliances which are no longer needed must be disposed of in a professional and appropriate way, in accordance with the current local regulations and laws.



When disposing of the appliance, ensure that the re-frigerant circuit is not damaged to prevent uncontrolled escape of the refrigerant it contains (data on identification plate) and oil.

- Disable the appliance.
- Pull out the mains plug.
- Cut through the connection cable.

## ⚠ WARNING

**Danger of suffocation due to packing material and plastic film!**

**Do not allow children to play with packaging material.**

**Take the packaging material to an official collection point.**

## Description of the appliance

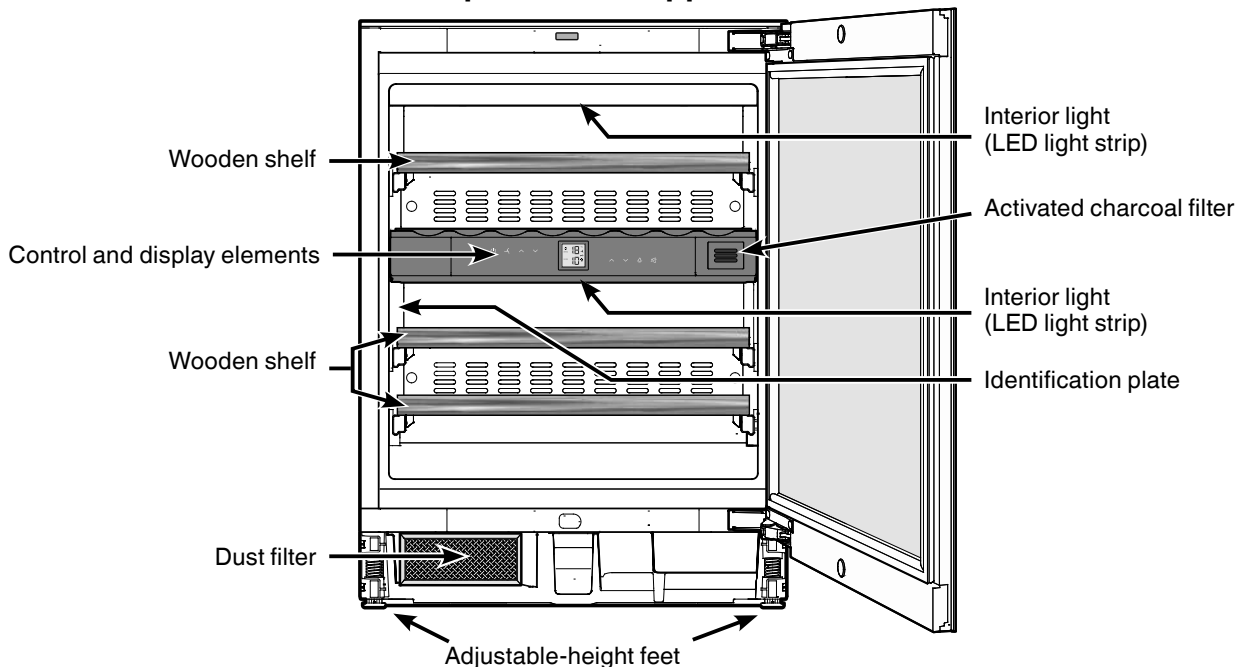

## Safety instructions and warnings

- To prevent injury or damage to the unit, the appliance should be unpacked and set up by two people.
- In the event that the appliance is damaged on delivery, contact the supplier immediately before connecting to the mains.
- To guarantee safe operation, ensure that the appliance is set up and connected as described in these operating instructions.
- Disconnect the appliance from the mains if any fault occurs. Pull out the plug, switch off or remove the fuse.
- When disconnecting the appliance, pull on the plug, not on the cable.
- Any repairs and work on the appliance should only be carried out by the customer service department, as unauthorized work could prove highly dangerous for the user. The same applies to changing the mains power cable.
- Do not allow naked flames or ignition sources to enter the appliance. When transporting and cleaning the appliance, ensure that the refrigerant circuit is not damaged. In the event of damage, make sure that there are no ignition sources nearby and keep the room well ventilated.
- Do not stand on the plinth, drawers or doors or use them to support anything else.
- This appliance can be used by children of 8 years old and over, and also by persons with restricted physical, sensory or mental capacity or lack of experience and knowledge, if they are supervised or have been instructed on safe use of the appliance and understand the resulting risks. Children must not be allowed to play with the appliance. Cleaning and user maintenance must not be carried out by children without supervision.
- Avoid prolonged skin contact with cold surfaces or chilled/frozen food. This could cause pain, numbness and frostbite. In the case of prolonged skin contact, protective measures should be taken, e.g. gloves should be worn.
- Do not consume food which has been stored for too long, as it could cause food poisoning.
- Do not store explosives or sprays using combustible propellants such as butane, propane, pentane, etc. in the appliance. Electrical components might cause leaking gas to ignite. You may identify such sprays by the printed contents or a flame symbol.
- Do not use electrical appliances inside the appliance.
- If you have a lockable appliance, do not keep the key near the appliance or within reach of children.
- The appliance is designed for use in enclosed areas. Do not operate the appliance outdoors or in areas where it is exposed to splash water or damp conditions.
- The LED light strips illuminate the interior of the appliance. They are not suitable for lighting a room.
- When transporting or operating the appliance at an altitude of more than 1500 m above sea level, the glass pane in the door can break due to the reduction in air pressure. Broken fragments are sharp-edged and can cause serious injury.

### Range of appliance use

The appliance is suitable solely for storing wine in a domestic environment or similar. This includes, for example, use

- in staff kitchenettes, bed and breakfast establishments,
- by guests in cottages, hotels, motels and other forms of accommodation,
- in catering and similar services in the wholesale trade.

Use the appliance solely as is customary within a domestic environment. All other types of use are inadmissible.

The appliance is not suitable for storing and cooling medicines, blood plasma, laboratory preparations or similar substances and products covered by the 2007/47/EC Medical Devices Directive. Any misuse of the appliance may result in damage to or spoilage of stored goods.

Furthermore, the appliance is not suitable for operation in potentially explosive atmospheres.

## Climate rating

Depending on the climate rating, the appliance is designed to operate in restricted ambient temperatures. The climate rating of your appliance is printed on the identification plate.

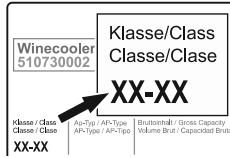

Keep to the specified ambient temperatures in order to guarantee that the appliance works properly.

Climate rating	Room temperature
SN	+10°C to +32°C
N	+16°C to +32°C
ST	+16°C to +38°C
T	+16°C to +43°C
SN-ST	+10°C to +38°C
SN-T	+10°C to +43°C

## Setting up

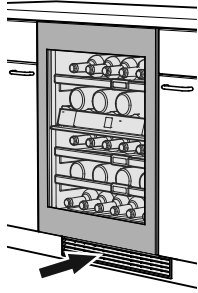
- Avoid positioning the appliance in direct sunlight or near cookers, radiators and similar sources of heat.
- Standard EN 378 specifies that the room in which you install your appliance must have a volume of 1 m<sup>3</sup> per 8 g of R 600a refrigerant used in the appliance, so as to avoid the formation of inflammable gas/air mixtures in the room where the appliance is located in the event of a leak in the refrigerant circuit. The quantity of refrigerant used in your appliance is indicated on the identification plate on the inside of the appliance.
- Do not cover ventilation openings or grilles. 

## Electrical connection

Only operate the appliance with **alternating current (AC)**.

The permissible voltage and frequency are indicated on the identification plate. The position of the identification plate is shown in the section entitled **Description of the appliance**.

The socket must be properly earthed and protected by a fuse.

The tripping current of the fuse must be between 10 A and 16 A.

The socket must not be situated behind the appliance and must be easily accessible.

Do not connect the appliance using an extension cable or extension socket.

Do not use stand-alone inverters (conversion of direct current to alternating/three-phase current) or energy-saving plugs. Risk of damage to the electronic control system!

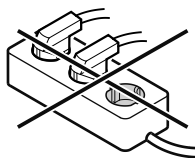

## Door opening mechanism (TouchOpen)

The TouchOpen function is disabled when the appliance is delivered.

The TouchOpen function must be enabled after installation in the recess by pressing the  button.

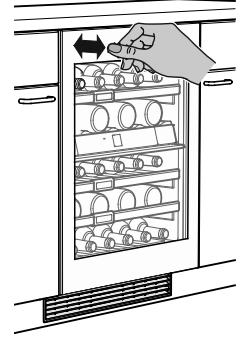

### Opening the door

Push the door slightly inwards on the top left-hand side and release again.

The door is opened approx. 7 cm by the push rod.

The door can then be fully opened.

### Note

The door will close again automatically after approx. 3 seconds if it has not been fully opened.

### Note on door opening cycles

If the door is closed, it can only be opened again using the TouchOpen function after 3 seconds.

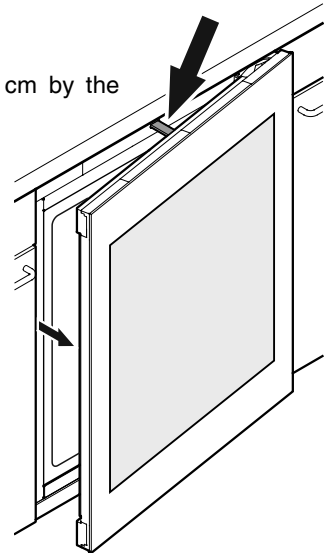

## Important notes

**Do not operate the appliance near magnetic fields or place magnetic objects near the appliance. The door may otherwise open when you do not want it to.**

**Do not block the door or hold on to it while it is opening.**

If the door is blocked or held open during opening, the internal safety coupling will be activated.

**Loud, repeated cracking noises will be heard.**

**Do not push the push rod in or hold on to it during closing.**

If the push rod is blocked during closing, it will no longer be able to reach its initial position.

In the initial position, the push rod is flush with the front of the appliance.

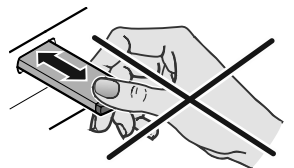

### Setting the push rod back in its initial position

**Disconnect the appliance from the mains, wait for approx. 5 seconds and plug it back in again.**

The push rod returns to its initial position.

## Control and display elements

The electronic control panel has the new «**touch capacitance technology**». Any function can be activated by touching the corresponding icon.

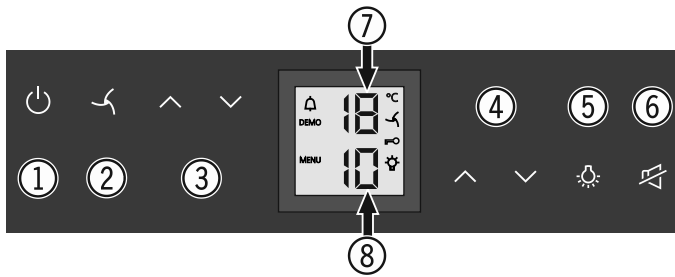

- (1) On/Off button (switching the appliance on and off)
- (2) Fan button
- (3) Upper compartment temperature setting buttons
- (4) Lower compartment temperature setting buttons
- (5) Interior light On/Off button
- (6) Audible warning Off button
- (7) Upper compartment temperature display
- (8) Lower compartment temperature display

### Symbols in the display

 Alarm (symbol flashes if the temperature inside the appliance is too high or too low)

**DEMO** Demo mode is activated

**MENU** Setup mode is activated (activating the child lock and adjusting the display brightness)

 The interior fan runs constantly

 Child lock is activated

 The interior light is switched on constantly

## Switching the appliance on and off

### Switching on

Press the  button until the temperature display lights up.

### Switching off

Keep the  button pressed for approx. 3 seconds so that the temperature display goes out.

## Setting the temperature

The temperature of both compartments can be set separately.

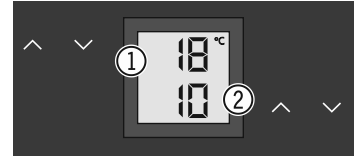

- (1) Upper compartment
- (2) Lower compartment

### Reducing the temperature

Press the  button.

### Increasing the temperature

Press the  button.

- When pressing one of the buttons for the first time, the display will start to flash.
- Pressing this button again enables you to change the temperature setting.
- The electronic control system will switch over automatically about 5 seconds after the last time you pressed the button, and the actual temperature will be displayed.

The temperature can be set to between +5°C and +20°C.

The following drinking temperatures are recommended for the various types of wine.

#### +5 to +8°C

Champagne, sparkling wines, Prosecco

#### +8 to +12°C

Young white wines (e.g. Chasselas, Müller-Thurgau, Chardonnay, Silvaner, Sauvignon blanc)

#### +9 to +15°C

More mature white wines (e.g. Pinot Blanc, Pinot Gris, Riesling)

#### +15 to +17°C

Young red wines (e.g. Pinot Noir, Merlot, Gamay, Barbera)

#### +17 to +18°C

Mature red wines (e.g. Cabernet Sauvignon, Barolo)

If you are storing wine for long periods of time, it should be stored at a temperature of between +10°C and +12°C.

## Fan

The interior fan ensures a constant and even interior temperature and a suitable climate for wine storage.

The humidity in the appliance can be increased even further by activating the  button. This has a particularly positive effect for long-term storage.

The increased level of humidity prevents the corks from drying out.

## Door open alarm

If the door is left open for more than 60 seconds, the audible warning signal will sound.

If the door must be opened for a lengthy period to place items into the appliance, cancel the audible warning signal by pressing the  button.

The audible warning signal switches back to standby when the door is shut.

## Temperature alarm

If the temperature inside the appliance falls below or exceeds the set temperature significantly, a temperature alarm sounds and the temperature display flashes. The temperature alarm can be triggered if the door is not closed properly, due to a lengthy power failure or if the appliance is defective. For this reason, first check that the door is closed properly.



- Cancel the audible warning signal by pressing the  button.

After a power failure, the temperature display stops flashing and lights up again once the set temperature has been reached. If the display continues to flash and show a value that is too high or too low after one hour, contact the customer service department. If **F1**, **F8**, **E1**, **E2**, **E7** or **E8** appears in the display, the appliance has suffered a fault. In this case, contact the customer service department.

## Settings

You can set the child lock and adjust the brightness of the display via the settings. You can protect the appliance against being switched off accidentally and prevent the temperature from being changed using the child lock.

### Activating the child lock



Press  for 5 seconds. Display = 

Press  Display = 

Press  Display = 

Press  Display = 

### Deactivating the child lock



Press  for 5 seconds. Display = 

Press  Display = 

Press  Display = 



Press  Display = 

### Adjusting the display brightness

Press  for 5 seconds. Display = 

Press  Display = 

Press  Display = 

Use buttons  and  to select the desired setting.

**h0** = display lighting off

**h1** = minimum brightness

**h5** = maximum brightness

Press  Display = 

Press  Display = 

The adjusted brightness will be activated after one minute.

#### Note

If a button is pressed, the display lights up for one minute at maximum brightness.

When commissioning the appliance, the adjusted brightness will only be active once the set interior temperature of the appliance has been reached.

## Interior light

The interior of the appliance is lit by an LED light strip at the top of each compartment.



The interior light will always switch on when the appliance door is opened. The interior light will go out approx. 5 seconds after the door is closed.

Press the  button if you want the interior light to be on even when the door is closed.

### Note

This function applies to the lighting of both compartments.

Furthermore, the brightness of the lighting can be adjusted.

- Press the  button.
- Press and hold the  button and at the same time press the temperature setting buttons to increase or decrease the brightness.



**Note:** the brightness will change in all compartments.

Lighting	
Class <sup>1</sup>	Light source
This product contains a light source that meets energy efficiency rating F	LED
<sup>1</sup> The appliance may contain light sources with different energy efficiency classes. The lowest energy efficiency class is indicated.	



Light sources may only be replaced by a service technician.

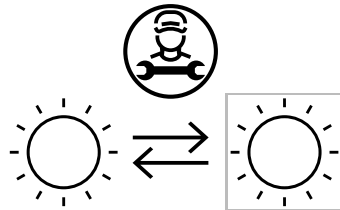

## Air exchange with activated charcoal filter

The way in which wines continue to mature depends on the ambient conditions.

The quality of the air is therefore decisive for preserving the wine.

We recommend that you replace the illustrated filter once a year. Filters can be obtained from your dealer.

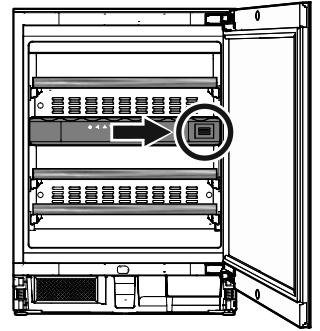

## Changing the filter

- Push the filter in and release it again.

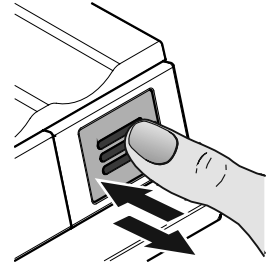

- Pull out the filter.

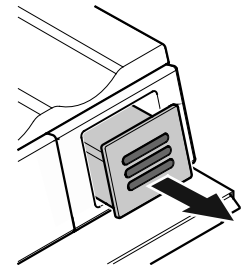

- Remove the back part of the filter.

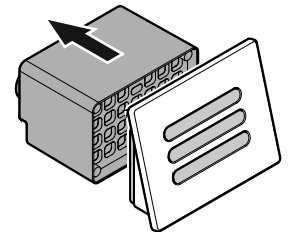

- Fit the new filter to the cover.

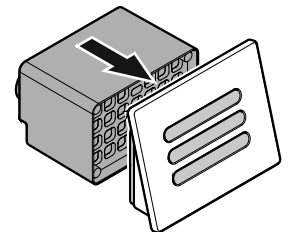

- Insert the filter, push it in as far as it will go and then release it again. The filter is automatically locked into place. You will hear a click.

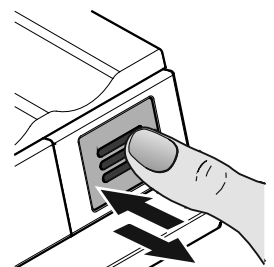

## Storage diagram

for 0.75 l Bordeaux bottles to standard NF H 35-124

Number of bottles

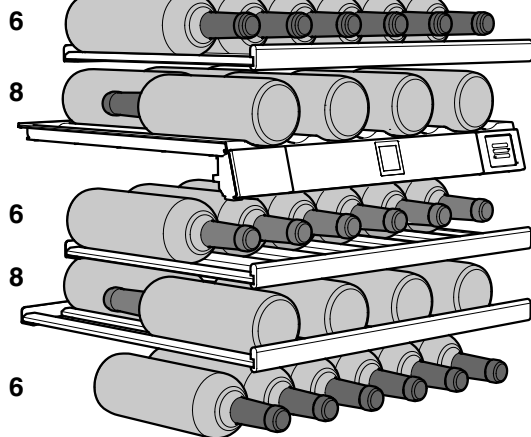

**Total: 34 bottles**



### Important

The maximum load per wooden shelf is 25 kg.

## Cleaning

**Before cleaning, always switch off the appliance. Disconnect from the mains or switch off or unscrew the fuse.**

- Clean the inside and outer walls with lukewarm water and a little detergent. Do not use abrasive or acid cleaners or chemical solvents.
- Use a glass cleaner to clean the glass surfaces and a commercially available stainless-steel cleaning agent for the stainless-steel surfaces.

**Do not use steam cleaners because of the risk of injury and damage.**

- Ensure that no cleaning water penetrates into the electrical components or ventilation grille.
- Do not damage or remove the identification plate on the inside of the appliance. It is very important for servicing purposes.

### Cleaning the dust filter

The dust filter in the appliance plinth must be cleaned at least once a year.

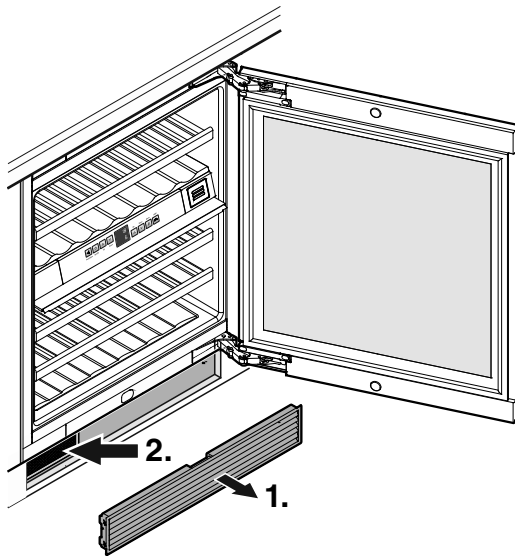

1. Remove the ventilation grille from the unit plinth.
2. Clean the dust filter using a vacuum cleaner.
3. Re-fit the ventilation grille.



## Service & Support

The «Trouble-shooting» section gives you valuable tips on how to deal with minor malfunctions yourself, saving you the need for and cost of a service technician.

Information on our warranty can be found at [www.vzug.com](http://www.vzug.com) →Service →Warranty information. Please read this information carefully.

Please register your appliance straightaway:

- online at [www.vzug.com](http://www.vzug.com) →Service →Online warranty registration or

- using the enclosed registration card (if any).

This will allow you to take advantage of the best possible support in the event of a fault in the appliance during the guarantee period. You will require the serial number (SN) and appliance designation to register your appliance. You will find them on the identification plate of your appliance.

My appliance information:

SN: \_\_\_\_\_

Appliance: \_\_\_\_\_

Please have this appliance information to hand when contacting V-ZUG.

Thank you.

### Your repair order

In Switzerland, call the free service number 0800 850 850 to be directed to your nearest Service Centre. You can arrange a time for us to make an on-site visit to carry out repairs by phone.

Customers outside Switzerland can find the contact details of their local service centre under [www.vzug.com](http://www.vzug.com) →Service →Service Hotline.

### General and technical queries, service agreement information, warranty extensions and accessories

V-ZUG will be happy to help you with any general administrative or technical queries, to accept your orders for accessories and spare parts and to inform you about our progressive service agreements. You can contact us at [www.vzug.com](http://www.vzug.com) and [info@vzug.com](mailto:info@vzug.com), through your local service centre or in Switzerland on (+41) 58 767 67 67.

## Addresses of the importers

**AU / NZ** V-ZUG Australia Pty. Ltd.  
2/796 High Street Kew East 3102, VIC  
AUSTRALIA

**CN** V-ZUG (Shanghai) Domestic Appliance Co. Ltd  
Raffles City Changning Office Tower 3  
No. 1139 Changning Road 200051 Shanghai  
CHINA

**AT/BE/DE/DK/ES/FR/NL/NO/LU/SE**  
V-ZUG Europe BVBA  
Evolis 102, 8530 Harelbeke  
BELGIUM

**GB/IE** V-ZUG UK Ltd.  
27 Wigmore Street  
London W1U 1PN  
GREAT BRITAIN

**HK / MO** V-ZUG Hong Kong Co. Ltd.  
12/F, 8 Russell Street Causeway Bay  
HONG KONG

**IT** Frigo 2000 S.p.A  
Viale Fulvio Testi 125 20092 Cinisello Balsamo  
(Milano)  
ITALY

**IL** Digital Kitchen  
Hataarucha 3, 6350903 Tel Aviv  
ISRAEL

**LB** Kitchen Avenue SAL  
Mirna El Chalouhi Highway, Wakim Bldg,  
Jdeihieh Beirut  
LEBANON

**RU** OOO Hometek  
Dubininskaya Street 57 building 1113054  
Moscow  
RUSSIA

**SG** V-ZUG Singapore Pte. Ltd.  
6 Scotts Road Scotts Square #03-11/12/13,  
228209 Singapore  
SINGAPORE

**TH** V-ZUG (Thailand) Ltd.  
140/36, 17th Floor ITF Tower, Si- lom Road  
Suriyawong Sub-district Bangrak District  
Bangkok 10500  
THAILAND

**TR** GÜRELLER  
Anchor Sit.3A/1-2 Çayyolu, 06690 ÇANKAYA/  
ANKARA  
TÜRKIYE

**UA** Private enterprise "Stirion" (MIRS corp.)  
Osipova Street 37 65012 Odessa  
UKRAINE

**VN** V-ZUG VIETNAM COMPANY LTD.  
21st Floor, Saigon Centre, 67 Le Loi  
Ben Nghe Ward, District 1  
Ho Chi Minh City, 700000  
VIETNAM







7085 059-01  
**1045071-06**

**V-ZUG AG, Industriestrasse 66, CH-6302 Zug**  
**Tel. +41 58 767 67 67, Fax +41 58 767 61 61**  
**info@vzug.com, www.vzug.com**

